

F

**HAY
MUCHO
MÁS
DETRÁS**
**THERE IS
MUCH MORE
BEHIND**



Podría parecer una contradicción absoluta que siendo uno de los mejores fabricantes de fachadas ventiladas del mundo, lo que más nos importe es lo que no se ve. Pero la realidad es esa. En FAVEKER® llevamos mucho tiempo dando valor y dedicando esfuerzo a todas las cosas que no se ven, pero existen.

La calidad la determina el conocimiento de la materia, la cerámica, la predicción de su comportamiento es fruto de la experiencia acumulada a través de más de 80 años amando y conociendo este material. A través de la cultura de nuestra empresa Gres Aragón y nuestro grupo Samca hemos podido invertir en innovación y en procesos de I+D+I para llevar la expresión y la funcionalidad de la cerámica aplicada a nuestro campo, la arquitectura, a lugares increíbles: físicos, arquitectónicos y artísticos. Siempre sin perder la esencia de nuestro producto, arraigado en la máxima calidad, porque esa es el alma misma de la cerámica: la permanencia, la resiliencia de la belleza que sólo puede obtenerse a través de la calidad.

Lo que hay detrás, también es trabajar en equipo con nuestros clientes, ofreciendo servicios personalizados en cuanto a cálculo de estructuras, asesoramiento técnico, modulación detallada, búsqueda de soluciones y digitalización de sus proyectos. Sistemas de anclaje que son únicos en la industria, proporcionando una solución integral.

It might seem an absolute contradiction that being one of the best manufacturers of ventilated façades in the world, what matters most to us is what is not seen. But the reality is that, at FAVEKER® we have been valuing and dedicating all efforts for a very long time to all the things that are not seen but exist. Everything that is behind.

Our quality is determined by our knowledge of the material: ceramic, the absolute control of its behavior is the result of the experience gained through more than 80 years loving and working with this material. Thanks to the culture of our company Gres Aragón and the Samca group we have been able to invest in innovation and in R & D & I processes in order to bring both: the expression and functionality of ceramics to our field: architecture reaching incredible new heights: physical, architectural and artistic without losing the essence of our product, rooted in the highest quality, because that is the very soul of ceramics: permanence, the resilience of beauty that can only be obtained through quality.

What is behind it is also working as a team with our clients, offering personalized services in terms of structure calculation, technical advice, detailed modulation, search for the best solution and support them in the digitization of their projects. Anchoring systems that are unique in the industry, providing an end-to-end solution.

En cada proyecto, en cada obra, tan importante es lo que no se ve, lo que hay detrás, como lo que se ve. El viaje al corazón de la belleza, de la verdad, es lo que nos inspira.

Lo que hay detrás también es la base de nuestra cultura de respeto, amor e incluso apego por el territorio en el que producimos, sus gentes, sus recursos naturales, humanos y sociales. En un mundo cada vez más polarizado, en el que las pequeñas obras, los gestos silenciosos y cotidianos, que no se ven, no parecen importar, nuestra política de empresa siempre ha sido una gestión sostenible de lo que hay detrás desde todos los puntos de vista: compartir la riqueza con nuestro entorno, fijación de la población rural generando futuro, formación y oportunidades. La calidad está en toda la cadena de producción.

Hay mucho más detrás de nuestro compromiso con la sostenibilidad, porque no hay futuro sin sostenibilidad.

Nuestro producto, procedente de arcillas de la máxima calidad, se procesa con total responsabilidad con el mundo y el medio ambiente. No es una contribución, es una forma de trabajar. El 100% de los residuos cerámicos generados durante el proceso productivo, en crudo y cocido, son reincorporados como materia prima al producto. Nuestros productos FAVEKER® tienen una declaración de contenido en reciclado mínimo del 50%.

FAVEKER® no sólo se compromete en la fabricación, sino que además es 100% reciclable. Fácil de deconstruir, clasificable con el mínimo esfuerzo y, por lo tanto, reutilizable para otras fachadas: estas características subrayan la sostenibilidad de todo nuestro sistema.

In each project, in each work, what is not seen, what is behind it, is as important as what is seen. The journey to the heart of beauty, of truth, is what inspires us.

What is behind it is also at the core of our culture of respect, love for the environment and even attachment to the territory where we produce, its people, its natural, human and social resources. In an increasingly polarized world, in which small tasks, quiet everyday gestures are not seen, or do not seem to matter to some, our company policy has always been a sustainable management of what is behind from all points of view: sharing wealth with our environment, fixing the rural population generating future, training and opportunities. Quality is found across the entire value chain.

There is much more behind our commitment to sustainability, because there is no future without sustainability.

Our product, made from clays of the highest quality, is processed with total responsibility towards the world and the environment. It is not a contribution, it is a way of working. 100% of the ceramic waste generated during the production process, raw and fired, are reincorporated as raw material to the product. Our FAVEKER® products have a minimum recycled content claim of 50%.

FAVEKER® is not only committed to manufacturing, but it is also 100% recyclable. Easy to deconstruct, classifiable with minimal effort and therefore reusable for other façades: these characteristics underline the sustainability of our entire system.



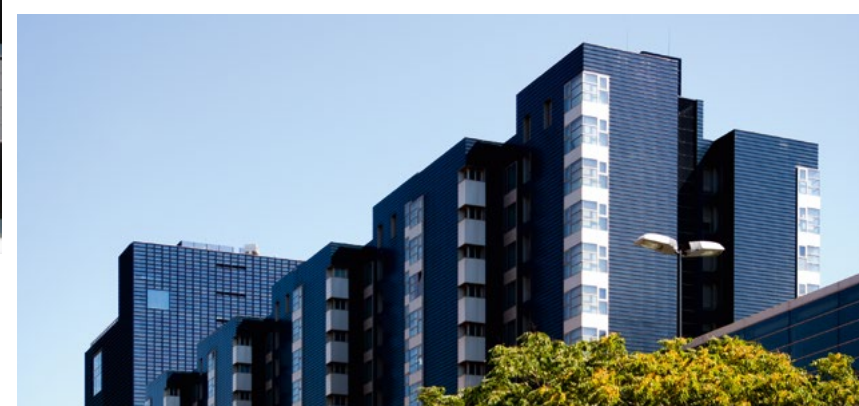

La fachada ventilada

Ventilated façade

Estética / Design ✓

Ahorro / Savings ✓

Confort / Comfort ✓

Sostenibilidad / Sustainability ✓

La solución constructiva de envolvente térmica ventilada, o más conocida como fachada ventilada, reviste al edificio por el exterior, apantallando por completo los puentes térmicos, que son los responsables del 30% de las pérdidas de energía de un edificio. Crea una barrera entre el ambiente interior y el exterior del inmueble de manera segura, eficiente y sostenible.

Es una solución óptima que permite descarbonizar los edificios reduciendo al mínimo la demanda de energía, y por tanto el consumo. FAVEKER®, adicionalmente, utiliza materiales 100% reciclables y con un alto contenido de reciclados en su composición, de esta manera se genera una envolvente que, además de eficiente, es sostenible.

El uso de este tipo de envolventes permite no solo cumplir las exigencias normativas en materia energética, de seguridad y sostenibilidad, sino también mejorarlas consiguiendo edificios tipo NZEB o incluso positivos.

A thermal building envelope—more commonly known as a ventilated façade—is an outer skin around a building that totally eliminates the thermal bridges responsible for 30% of energy losses from buildings. It creates a safe, efficient, sustainable barrier between the outside environment and the inner atmosphere of the building.

A ventilated façade is an unbeatable solution since it decarbonises buildings, minimizing their energy requirements and hence their energy consumption. FAVEKER® also uses fully recyclable materials with a high recycled content, leading to the creation of building envelopes that combine efficiency with sustainability.

Thanks to this kind of façade system, buildings go one step further than merely complying with requirements in the fields of energy, safety and sustainability by improving on these stipulated limits, with the achievement of NZEB (nearly zero energy buildings) or even PEB (positive energy buildings).

¿Cómo funciona?

How does it work?



La fachada ventilada garantiza una mejora del aislamiento térmico del edificio, ya que permite instalar aislantes continuos entre el soporte exterior de la pared portante y el revestimiento exterior de la fachada. El revestimiento de la fachada ventilada protege a la estructura portante, al aislamiento térmico y a la subestructura de las influencias climatológicas, ya que es resistente a la lluvia.

The ventilated façade guarantees an improvement of the thermal insulation of the building, since it allows to install continuous insulators between the external support of the supporting wall and the exterior cladding of the façade. The cladding of the ventilated façade protects the supporting structure, the thermal insulation and the substructure of the climatic influences, because it is resistant to rain.

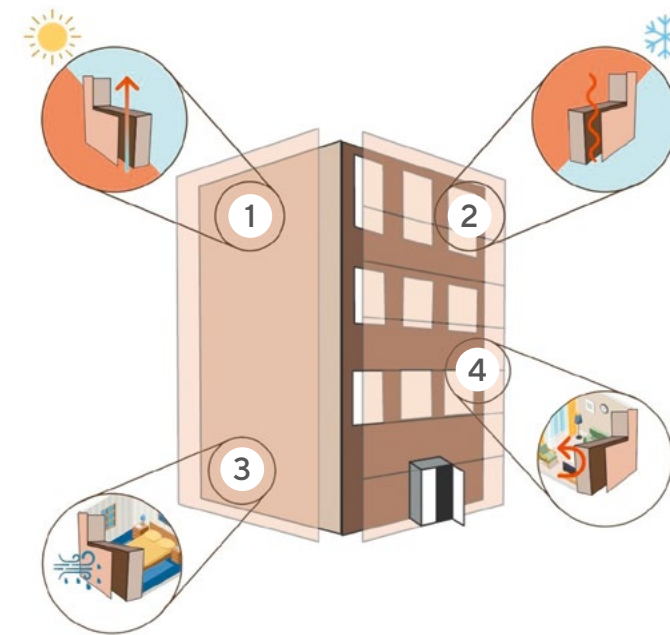

1. Verano / Summer

En verano el sol incide directamente sobre el revestimiento y no sobre el edificio, calienta el aire de la cámara, disminuye su densidad y por convección asciende, ocupando su lugar aire fresco. Este es el fenómeno denominado "efecto chimenea", que evita la acumulación de calor en la fachada. El aislante térmico proporciona una protección adicional contra los agentes atmosféricos.

In summer, the sun shines directly on the cladding and not on the building, heats the air in the chamber, decreases its density and convection rises, with fresh air taking its place. This is the phenomenon called "the chimney", which prevents the accumulation of calories in the façade. The thermal insulation provides additional protection against atmospheric agents.

3. Eliminación de condensaciones

Elimination of condensations

Las paredes exteriores portantes y el aislamiento permanecen siempre secos y, por lo tanto, preservan plenamente su función. La lluvia de impacto que se pudiera haber filtrado a través de juntas abiertas, se secará rápidamente por la circulación de aire en el espacio de ventilación.

The external bearing walls and insulation always remain dry and, therefore, fully preserve their function. The impact rain that could have been filtered through open joints will dry quickly due to the circulation of air in the ventilation space.

2. Invierno / Winter

En invierno entran en juego otros factores, ya que la radiación solar no es suficiente para conseguir estos movimientos de aire. En este caso la fachada actúa como acumulador de calor, ayudando la cámara de aire a la estabilidad térmica del sistema. El aislante térmico proporciona una máxima acumulación térmica de los componentes interiores que impide la pérdida de calor en el interior del edificio.

In winter other factors come into play, since solar radiation is not enough to achieve these air movements. In this case the façade acts as a heat accumulator, helping the air chamber to the thermal stability of the system. The thermal insulator provides a maximum thermal accumulation of the interior components that prevents the loss of heat inside the building.

4. Eliminación de puentes térmicos

Elimination of thermal bridges

Las fachadas ventiladas permiten la corrección de los puentes térmicos produciendo un ahorro energético al eliminar el contacto entre ménsulas y muros.

Ventilated façades allow the correction of the thermal bridges producing energetic savings when eliminating the contact between brackets and walls.

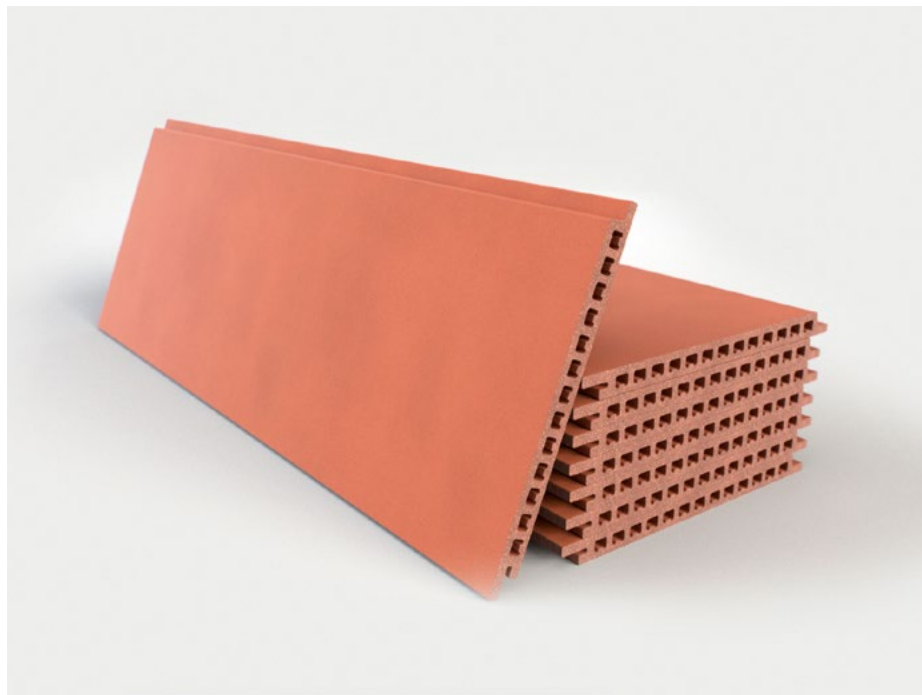

Tecnología cerámica

Ceramic tile technology



→ Porcelánico / Porcelain clays

El uso de las arcillas porcelánicas da como resultado un material cerámico muy compacto, con una absorción de agua menor del 0,5%. Esto implica que son resistentes, además de a esfuerzos mecánicos, a las condiciones climáticas más extremas, así como a los cambios ambientales bruscos. Adicionalmente también son fáciles de mantener, no se manchan y permiten una fácil limpieza gracias a su superficie sellada fruto de una adecuada vitrificación del material cerámico durante su cocción.

The porcelain clays used in the manufacturing process lead to the creation of highly compact ceramic slabs with a water absorption of less than 0.5%. This means that, as well as having a high mechanical resistance, they are also resistant to more extreme climatic conditions and to sharp temperature changes. They are also easy to care for, they do not stain, and they can be easily cleaned since the surface is sealed by vitrifying it during the firing process.

→ Sostenible / Sustainable

En FAVEKER® se ha trabajado la circularidad y sostenibilidad de la solución constructiva, de sus componentes y del proceso productivo. De este modo, trabajamos una envolvente eficiente y sostenible al ser sus componentes 100% reciclables y con un contenido de material reciclado en su composición de al menos 50%. Nuestra DAP está certificada por parte de EPD System y ECOPlatform, contamos con la certificación ISO 14001 de gestión ambiental así como la calificación Residuo Cero de nuestra planta.

At FAVEKER® we strive to guarantee the sustainability and circularity of our building solutions, their components and the production process. Our building envelopes stand out for their efficiency and sustainability, since their components are fully recyclable and they are made up of at least 50% recycled content. Our EPD is certified by EPD System and ECOPlatform; our environmental management system is certified as complying with the ISO 14001 standard; and our production plant has been awarded a Zero-Waste rating.

→ Extrusión / Extrusion

La tecnología de extrusión cerámica permite obtener piezas alveolares y con geometrías adecuadas para su instalación sin necesidad de mecanizar posteriormente las piezas. Combinándola con las mejores arcillas porcelánicas se obtienen piezas más resistentes y ligeras a igualdad de espesor.

Through the use of tile extrusion technology, hollow-core ceramic slabs can be manufactured with the right shape for them to be fitted without any machining. By combining this technology with top-quality porcelain clays, more resistant, lighter slabs can be made with the same thickness as non-extruded ones.

→ Diseño / Design

La aplicación de la tecnología de impresión digital cerámica hace posible abrir un amplio abanico de oportunidades estéticas, desde los acabados pre-definidos hasta acabados personalizados, combinando imagen y textura superficial.

By applying digital printing technology to ceramic tile products, broad-ranging visual effects can be achieved, from pre-defined finishes to customized ones, combining an image with a surface texture.

→ Seguridad / Safety

Las soluciones de fachada ventilada FAVEKER® son seguras frente al fuego, viento, clima, manteniendo sus propiedades técnicas durante el paso del tiempo. Esto es el resultado de un cuidadoso proceso productivo de la pieza cerámica y una meticulosa elección y testeo de los materiales que componen el sistema.

FAVEKER® ventilated façade solutions are resistant to fire, wind and climatic effects, and they maintain their technical properties over the course of time. This is achieved through a carefully designed manufacturing process and the meticulous selection and testing of the materials used in the system.

6R sustainability concept FAVEKER®



Reciclable y reciclado

Recyclable and recycled

Materiales sostenibles, 100% reciclables y con un contenido mínimo en reciclados en su composición del 50%. Propulsamos economías circulares.
Sustainable materials, 100% recyclable and with at least 50% of recycled content. We promote circular economies.



Respeto por el medio ambiente

Respect for the environment

El carácter reciclable, el contenido de reciclados, la reducción de emisiones gracias a la disminución de demanda de energía, hacen a nuestros materiales respetuosos con el medio ambiente.
The recyclable nature, the recycled content, the reduction of emissions thanks to the energy-demand lowering, make our materials be environmentally friendly.



Resistencia

Resistance

Piezas porcelánicas fabricadas por extrusión con luces entre apoyos de hasta 1500 mm.
Porcelain tiles manufactured by extrusion with spans between supports of at least 1500 mm.



Rehabilitación

Refurbishment

Disponemos de alturas y largos de pieza estándar que permiten modular rehabilitaciones, mejorando el aspecto exterior y las prestaciones energéticas de los edificios.
We offer heights and lengths for standard pieces that are suitable to modulate refurbishments, improving the external look and the energy performance of the buildings.



Reducción de consumos y emisiones

Reduction of consumption and emissions

El aumento de aislamiento que aporta el sistema permite un importante ahorro en la demanda primaria de energía del edificio.
The increase of insulation that it gives to the systems allows an important primary energy saving for the building.



Reducción agentes patógenos

Reduction of pathogens

Gracias al tratamiento Bioklinker®, se añaden propiedades anti patógenas a las fachadas ventiladas de FAVEKER®, ayudando a la sanitización de espacios.
Thanks to the Bioklinker® treatment, antipathogen properties are added to FAVEKER® ventilated façades, helping to sanitize the place.

Ventajas de una piel cerámica FAVEKER®

The advantages of FAVEKER® ceramic skin



- Durabilidad y resistencia**, sin cambio en sus propiedades, un material que perdura en el tiempo sin verse afectado por las condiciones climáticas (humedad, viento, radiación solar...).
- Aumento del aislamiento y protección del mismo**, se pueden utilizar aislantes específicos que quedan protegidos por la piel cerámica exterior.
- Diseño**, desde los acabados básicos hasta los personalizados.
- Ligereza y limpieza**, nulo mantenimiento. Mayor ligereza y mayor resistencia.
- Eficiente y sostenible**, sistemas que ahorran energía y respetuosos con el medio ambiente por su composición y proceso productivo, que destaca por su Residuo Cero.

La tecnología e ingeniería utilizadas en la fabricación y diseño de nuestras soluciones resultan en un producto de la más alta calidad, con características diferenciadoras:

- Anclaje óptimo**, luces de 1200 mm. y 1500 mm. (según espesor). Ahorro en materiales y mano de obra gracias a la alta resistencia mecánica de las piezas cerámicas.
- Smart Clip**, un trabajo más simple. Menos trabajo para un mayor rendimiento. Especialmente en formatos como el 600x1200 mm.
- A medida**, modulaciones precisas optimizadas con nuestros formatos estándar. Posibilidad de modulaciones en vertical, horizontal e incluso combinadas. El formato 500x1500 mm. aumenta las posibilidades creativas.
- Volumetrías optimizadas**, diseño distinguido gracias al volumen que aportan las piezas cerámicas.
- XL**, un panel alveolar de 600x1800 mm. que aúna rendimiento, diseño y resistencia.

- Durability and resistance**, with no change in their properties. Made of long-lasting materials that are unaffected by climatic conditions (damp, wind, solar radiation etc.).
- Increased insulation and better protected insulating materials**. Specific types of insulation can be used, protected by the outer ceramic skin.
- Design appeal**, from basic finishes to customized ones.
- Lightweight and easy to clean**, with zero maintenance. Lower in weight and higher in resistance.
- Efficient and sustainable**. The façade systems guarantee energy savings while also caring for the environment, thanks to their composition and manufacturing process, with Zero Waste.

With the technology and engineering used to design and manufacture our systems, top-quality products with distinctive features are ensured:

- Optimum anchorage**, with spans of 1200 mm. and 1500 mm. between supports (depending on the thickness). Savings on materials and labour, thanks to the slabs' high mechanical resistance.
- Smart Clip**, guaranteeing swifter assembly work, particularly with formats like 600x1200 mm.
- Precise optimum modulation**, using our standard formats. The possibility of modulation on a vertical or horizontal plane or even with a combination of both. The 500x1500 mm. format opens up broader creative potential.
- Optimized volumetric effects**, a select looking design, thanks to the raised reliefs on the ceramic slabs.
- XL**, 600x1800 mm. hollow core panels that unite high performance with resistance and design appeal.

Gama de colores

Colour range



Según norma ISO 22196:2011 nuestra gama de porcelánico tiene un índice de eficacia bactericida R>2, que equivale a una reducción del 99% de las bacterias.

In accordance with the ISO 22196:2011 standard, our range of porcelain tiles has an R>2 anti-bacterial efficacy, equivalent to a 99% reduction in bacteria.



PRODUCTO ANTIPATÓGENO
ANTIPATHOGEN PRODUCT

Nature



Marble Carrara



Tibet Antracita



Urban Blanco



Tibet Beige

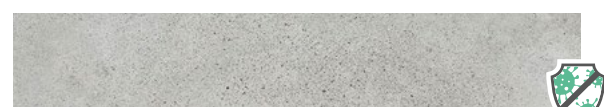

Urban Gris



Tibet Blanco

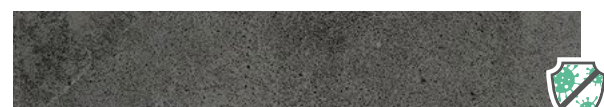

Urban Grafito



Tibet Gris



Urban Beige



Marble Travertino



Urban Caoba



Ordesa Marrón



Ordesa Natural



Ordesa Beige



Rodeno Roble



Rodeno Nogal



Rodeno Haya



Petra Gris



Petra Beige

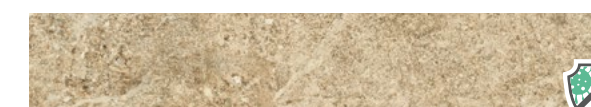

Petra Ocre

Terracota

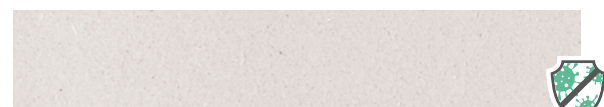

Blanco



Gris



Beige



Rojo



Marrón



Salmón



Negro

Glazed



Metalizado



Blanco brillante



Azul noche



Verde óxido



Productos
Products

12 | **GA16**

14 | **GA20**

16 | **GA30**

18 | **GAV**

20 | **Volumetrías**
Geometries

22 | **Custom**

GA16



Residencias
Residential



Oficinas
Offices



Viviendas
Private Buildings



Edificios públicos
Public buildings



Rehabilitaciones
Refurbishment

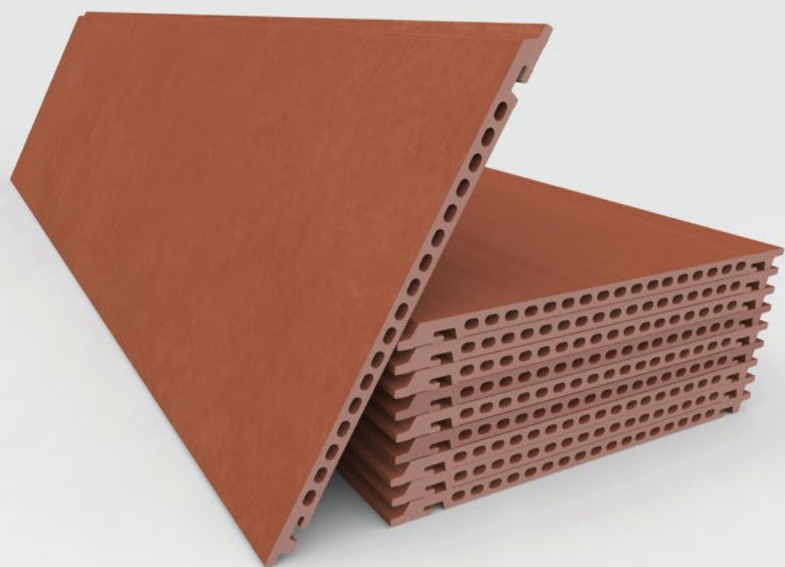

Descripción / Description

Modelo muy versátil, se adecúa perfectamente a la mayoría de los diseños de fachadas, optimizando el peso y los portes.

Versatile product, suitable for many façade designs, offering strength with less weight resulting in freight and building structure cost savings.

Formato / Format

Longitud mm. **nominal** / real length mm. **nominal** / real:
800 / 792 - **1000** / 992 - **1200** / 1192 - **1500** / 1492 - **1800** / 1792

Peso / weight:
31,7 Kg/m²

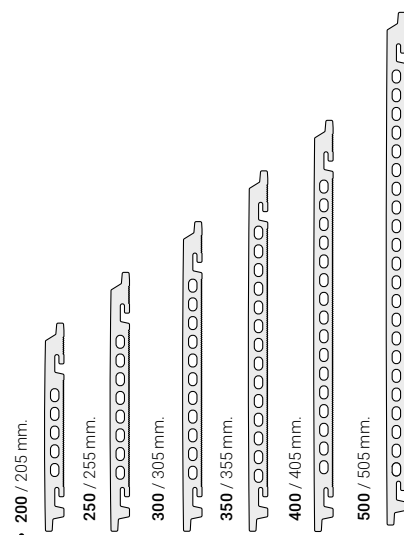

Características principales / Main features

- Porcelánico
- Solape junta horizontal
- 2 lados rectificadas
- Anclaje oculto
- Registrable
- Porcelain
- Overlap
- 2 rectified sides
- Hidden fixings
- Accesible chamber after installation

Gama de colores / Colour range

Terracota



Glazed



Nature

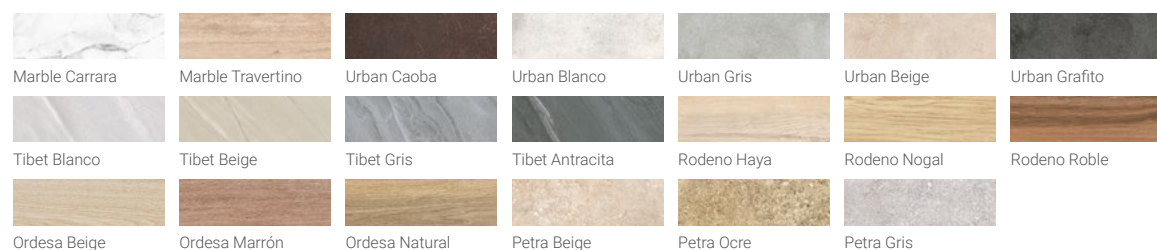

Sistema de fijación Fixing system

GA16 FTS 502 A



GA16 FTS 502 B



GA16 FTS 505*



Características técnicas Technical features

	NORMA DE ENSAYO STANDARD TEST	VALOR DECLARADO DECLARED VALUE
Peso / Weight	-	31,7 (kg/m ²)
Normativa / Standard	-	ISO 13006-UNE-EN 14411 Anexo M
Absorción / Absorption	UNE EN 10545-3	≤ 0,5 %
Expansión por humedad / Moisture expansion	UNE EN 10545-8	< 0.1 mm/m
Expansión térmica / Thermal expansion	UNE EN 10545-10	< 6 µm / (m°C)
Resistencia al hielo / Frost resistance	UNE EN 10545-12	no heladizo / no frost
Resistencia a las manchas / Stain resistance	UNE EN 10545-14	clase 5 / class 5
Resistencia a la rotura (módulo de ruptura) Breaking strength (break module)	UNE EN 10545-4	> 14,5 MPa
Fuerza de rotura / Breaking strength	UNE EN 10545-4	> 3200 N
Diferencias de color / Colour tolerance	UNE EN 10545-13	ΔE < 1
Tolerancias dimensionales: rectitud de lados Dimensional Tolerance: side straightness	UNE EN 10545-2	± 0,2 %
Tolerancias dimensionales: ortogonalidad Dimensional Tolerance: orthogonality	UNE EN 10545-2	± 1 %
Tolerancias dimensionales: curvatura lateral Dimensional Tolerance: side curvature	UNE EN 10545-2	± 0,5 %
Tolerancias dimensionales: largo / alto Dimensional Tolerance: length / height	UNE EN 10545-2	± 1 mm / ± 2 mm
Tolerancia espesor / Thickness tolerance	UNE EN 10545-2	18 mm ± 10%
Clasificación al fuego / Reaction to fire	EN 13501	A1 / B-s1, d0 *

*No incluido en el ETA 16/0645
Not included in ETA 16/0645

* Depende del sistema de fijación
It depends on the fixing system

GA20



Residencias
Residential



Oficinas
Offices



Viviendas
Private Buildings

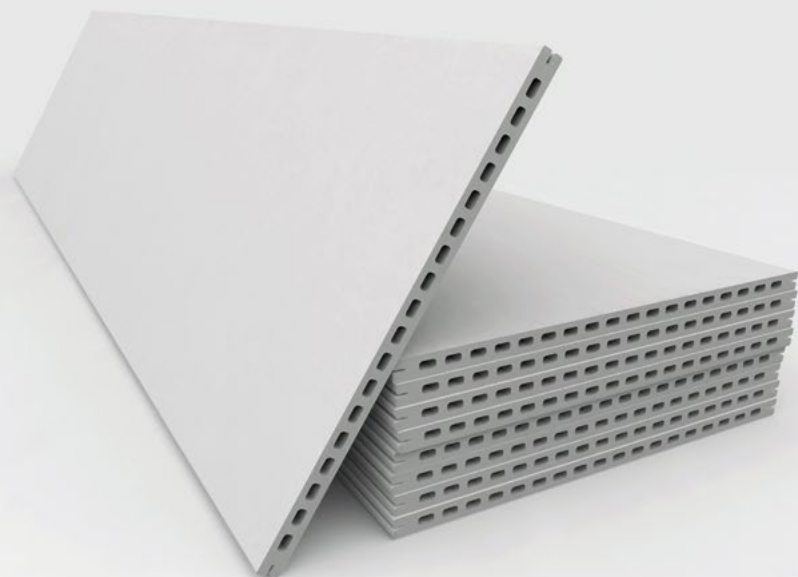

Descripción / Description

Modelo que transmite la precisión con la que es fabricada cada una de sus piezas a la vez que favorece las posibilidades estéticas del edificio.

Product that conveys the accuracy with which the tiles are produced and that increases the design possibilities of the building.

Formato / Format

Longitud mm. **nominal** / real
Length mm. **nominal** / real:
800 / 792 - 1000 / 992 - 1200 / 1192 - 1500 / 1492 - 1800 / 1792

Peso / Weight:
34,4 Kg/m²

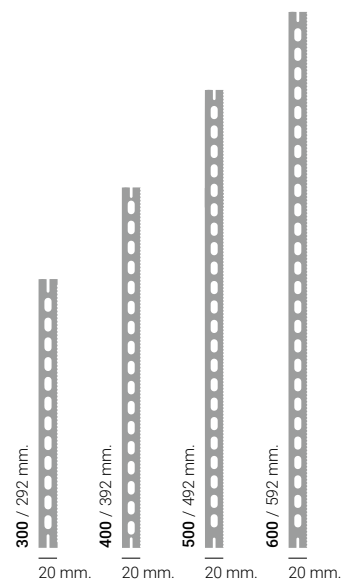

Características principales / Main features

- Porcelánico
- 4 lados rectificados
- Anclaje oculto
- Permite colocación vertical
- Porcelain
- 4 rectified sides
- Hidden fixings
- Allow vertical fixing

Gama de colores / Colour range

Terracota



Blanco Beige Salmón Rojo Marrón Gris Negro

Nature



Marble Carrara Marble Travertino Urban Caoba Urban Blanco Urban Gris Urban Beige Urban Grafito



Tibet Blanco Tibet Beige Tibet Gris Tibet Antracita Rodeno Haya Rodeno Nogal Rodeno Roble



Ordesa Beige Ordesa Marrón Ordesa Natural Petra Beige Petra Ocre Petra Gris

Sistema de fijación / Fixing system

GA20 FTS 502 B



GA20 FTS 502 B Vertical



GA20 FTS 505*



GA20 FTS 506



GA20 FTS 506 GR



Características técnicas / Technical features

	NORMA DE ENSAYO STANDARD TEST	VALOR DECLARADO DECLARED VALUE
Peso / Weight	-	34,4 (kg/m ²)
Normativa / Standard	-	ISO 13006-UNE EN 14411 Anexo M
Absorción / Absorption	UNE EN 10545-3	≤ 0,5%
Expansión por humedad / Moisture expansion	UNE EN 10545-8	< 0.1 mm/m
Expansión térmica / Thermal expansion	UNE EN 10545-10	< 6 μm / (m°C)
Resistencia al hielo / Frost resistance	UNE EN 10545-12	no heladizo / no frost
Resistencia a las manchas / Stain resistance	UNE EN 10545-14	clase 5 / class 5
Resistencia a la rotura (módulo de ruptura) Breaking strength (break module)	UNE EN 10545-4	> 14,5 MPa
Fuerza de rotura / Breaking strength	UNE EN 10545-4	> 3500 N
Diferencias de color / Colour tolerance	UNE EN 10545-13	ΔE < 1
Tolerancias dimensionales: rectitud de lados Dimensional Tolerance: side straightness	UNE EN 10545-2	± 0,2 %
Tolerancias dimensionales: ortogonalidad Dimensional Tolerance: orthogonality	UNE EN 10545-2	± 1 %
Tolerancias dimensionales: curvatura lateral Dimensional Tolerance: side curvature	UNE EN 10545-2	± 0,5 %
Tolerancias dimensionales: largo / alto Dimensional Tolerance: length / height	UNE EN 10545-2	± 1 mm / ± 2 mm
Tolerancia espesor / Thickness tolerance	UNE EN 10545-2	20 mm ±10 %
Clasificación al fuego / Reaction to fire	EN 13501	A1 / B-s1, d0 *

* Depende del sistema de fijación / It depends on the fixing system

*No incluido en el ETA 16/0645 / Not included in ETA 16/0645

GA30



Residencias
Residential



Oficinas
Offices



Viviendas
Private Buildings



Edificios públicos
Public buildings



Rehabilitaciones
Refurbishment

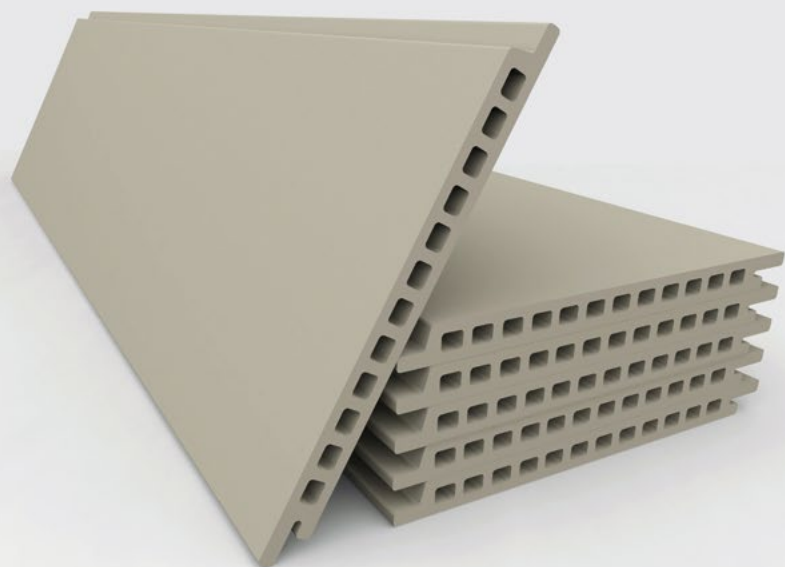

Descripción / Description

GA30 acentúa las llagas horizontales ofreciendo una estética más lineal.

GA30 emphasizes the horizontal jointing giving an intense lineal look to the façade.

Formato / Format

Longitud mm. **nominal** / real
Length mm. **nominal** / real:

800 / 792 - **1000** / 992 - **1200** / 1192
1500 / 1492 - **1800** / 1792

Peso / Weight: **47 Kg/m²**

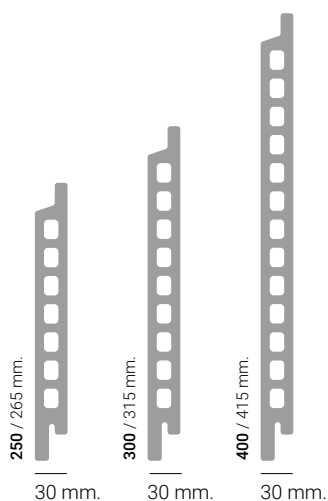

Características principales / Main features

- Porcelánico
- Solape junta horizontal
- 2 lados rectificadas
- Anclaje oculto
- Máxima resistencia
- Porcelain
- Overlap
- 2 rectified sides
- Hidden fixings
- Maximum strength

Gama de colores / Colour range

Terracota



Glazed

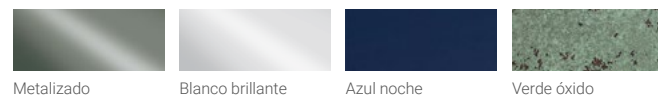

Nature

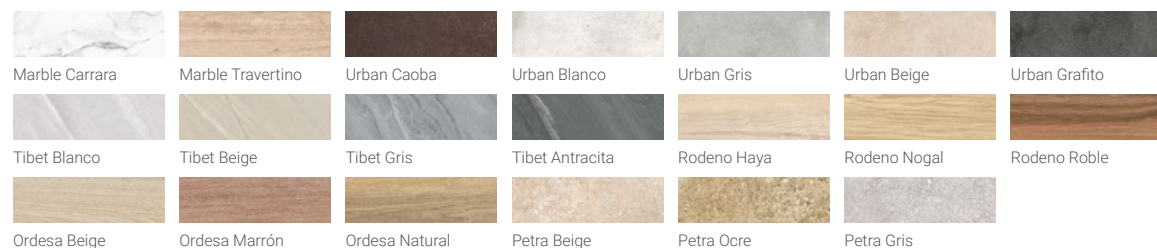

Sistema de fijación Fixing system

GA30 502 B



GA30 FTS 505'



Características técnicas Technical features

	NORMA DE ENSAYO STANDARD TEST	VALOR DECLARADO DECLARED VALUE
Peso / Weight	-	45 (kg/m ²)
Normativa / Standard	-	ISO 13006 UNE-EN 14411 Anexo M
Absorción / Absorption	UNE EN 10545-3	≤ 0,5 %
Expansión por humedad / Moisture expansion	UNE EN 10545-8	< 0.1 mm/m
Expansión térmica / Thermal expansion	UNE EN 10545-10	< 6 µm / (m°C)
Resistencia al hielo / Frost resistance	UNE EN 10545-12	no heladizo / no frost
Resistencia a las manchas / Stain resistance	UNE EN 10545-14	clase 5 / class 5
Resistencia a la rotura (módulo de ruptura) Breaking strength (break module)	UNE EN 10545-4	>20 N/mm ²
Fuerza de rotura / Breaking strength	UNE EN 10545-4	> 12000 N
Diferencias de color / Colour tolerance	UNE EN 10545-13	ΔE < 1
Tolerancias dimensionales: rectitud de lados Dimensional Tolerance: side straightness	UNE EN 10545-2	± 0,2 %
Tolerancias dimensionales: ortogonalidad Dimensional Tolerance: orthogonality	UNE EN 10545-2	± 1 %
Tolerancias dimensionales: curvatura lateral Dimensional Tolerance: side curvature	UNE EN 10545-2	± 0,5 %
Tolerancias dimensionales: largo / alto Dimensional Tolerance: length / height	UNE EN 10545-2	± 1 mm / ± 2 mm
Tolerancia espesor / Thickness tolerance	UNE EN 10545-2	30 mm ± 10%
Clasificación al fuego / Reaction to fire	EN 13501	B-s1, d0

*No incluido en el ETA 16/0645 / Not included in ETA 16/0645

GAV



Residencias
Residential



Oficinas
Offices



Viviendas
Private Buildings



Edificios públicos
Public buildings



Rehabilitaciones
Refurbishment



Descripción / Description

Modelo ideal para rehabilitaciones, el formato 300x600 permite un equilibrio entre rendimiento y adaptación y cuenta con multi anclaje longitudinal.

Perfect tile for refurbishment with a unique format of an easy-to-cut piece to be able to adapt to the singularities of the building.

Características principales / Main features

- Terracota
- Solape junta horizontal
- Anclaje oculto
- Multi anclaje con fácil ajuste longitudinal
- Terracotta
- Overlap
- Hidden fixings
- Multiple fixing, easy longitudinal adjustment

Formato / Format

Longitud mm. **nominal** / real
Length mm. **nominal** / real:
600 / 592

Peso / Weight:
36 Kg/m²

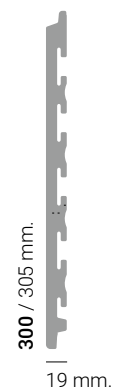

Gama de colores / Colour range

Terracota



Blanco

Rojo

Marrón

Gris

Sistema de fijación Fixing system

GAV FTS 502 A

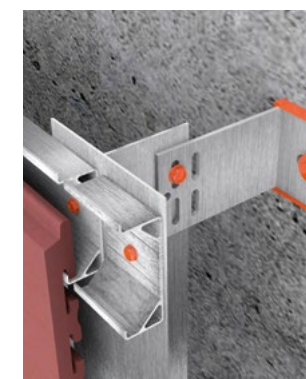





Características técnicas Technical features

	NORMA DE ENSAYO STANDARD TEST	VALOR DECLARADO DECLARED VALUE
Peso / Weight	-	36 (kg/m ²)
Normativa / Standard	-	ISO 13006 UNE-EN 14411 Anexo C
Absorción / Absorption	UNE EN 10545-3	3 < Ev <= 6 %
Expansión por humedad / Moisture expansion	UNE EN 10545-8	< 0.1 mm/m
Expansión térmica / Thermal expansion	UNE EN 10545-10	< 6 µm / (m°C)
Resistencia al hielo / Frost resistance	UNE EN 10545-12	no heladizo / no frost
Resistencia a las manchas / Stain resistance	UNE EN 10545-14	clase 3-5 / class 3-5
Resistencia a la rotura (módulo de ruptura) Breaking strength (break module)	UNE EN 10545-4	> 17 MPa
Fuerza de rotura / Breaking strength	UNE EN 10545-4	>1200 N.
Diferencias de color / Colour tolerance	UNE EN 10545-13	ΔE < 1
Tolerancias dimensionales: rectitud de lados Dimensional Tolerance: side straightness	UNE EN 10545-2	0,5 %
Tolerancias dimensionales: ortogonalidad Dimensional Tolerance: orthogonality	UNE EN 10545-2	± 1 %
Tolerancias dimensionales: curvatura lateral Dimensional Tolerance: side curvature	UNE EN 10545-2	± 0,5 %
Tolerancias dimensionales: largo / alto Dimensional Tolerance: length / height	UNE EN 10545-2	± 1 mm / ± 2 mm
Tolerancia espesor / Thickness tolerance	UNE EN 10545-2	19 mm ± 10%
Clasificación al fuego / Reaction to fire	EN 13501	A1

Volumetrías*

Geometries

-  Residencias
Residential
-  Oficinas
Offices
-  Viviendas
Private Buildings
-  Edificios públicos
Public buildings
-  Rehabilitaciones
Refurbishment

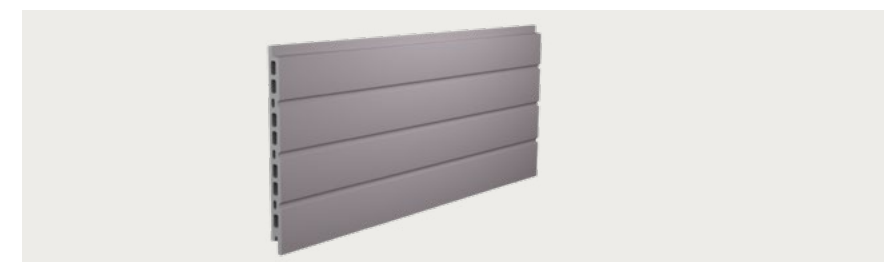
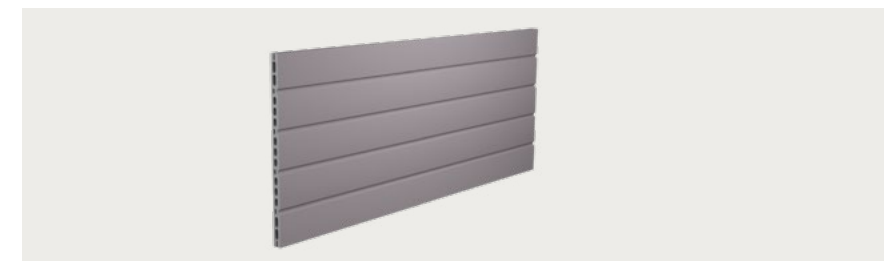
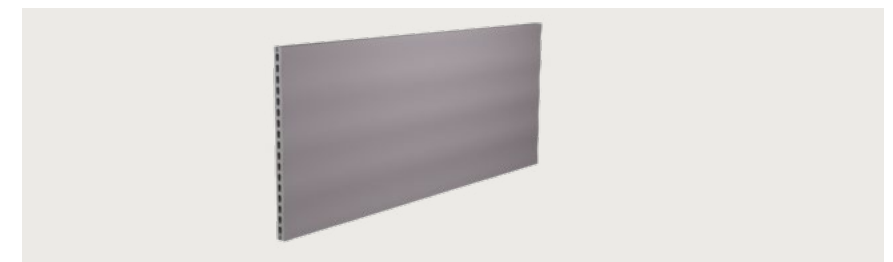
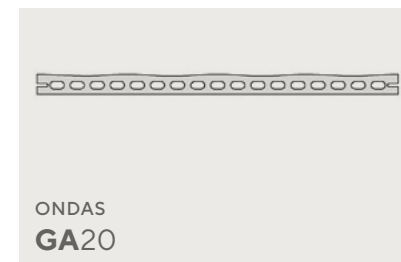
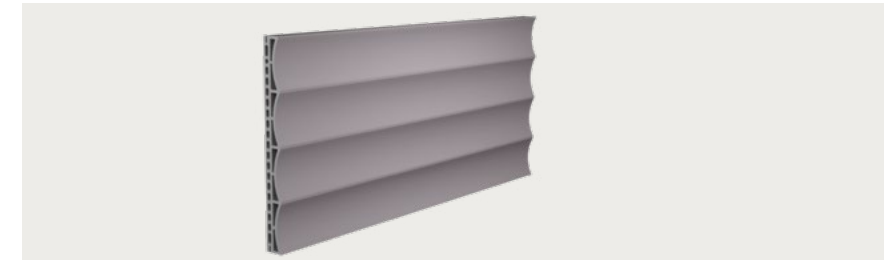
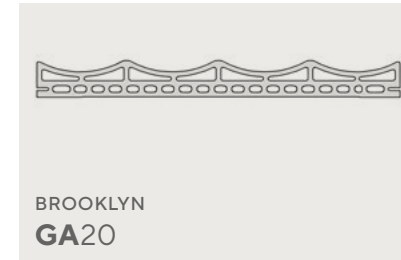
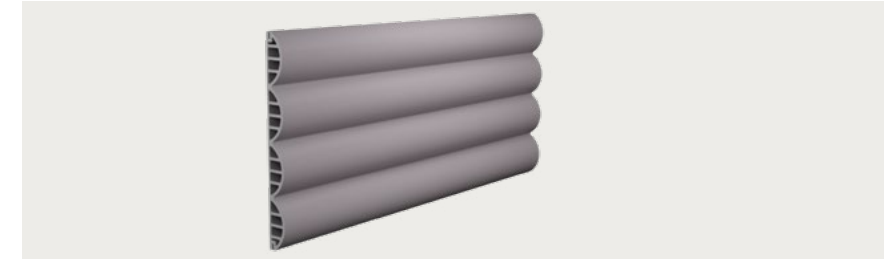
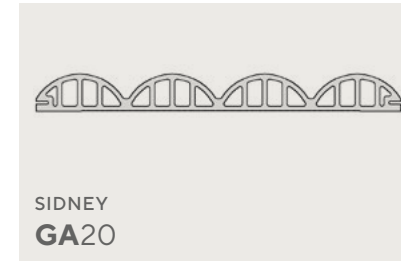
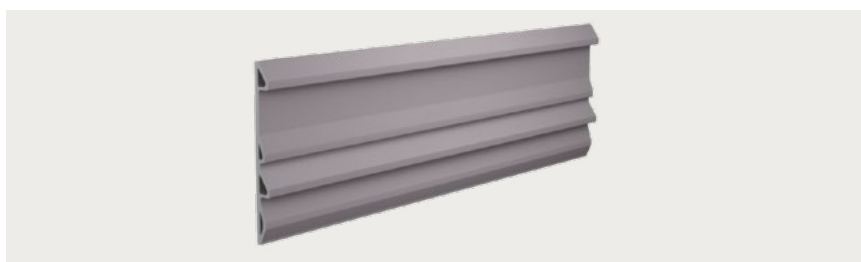
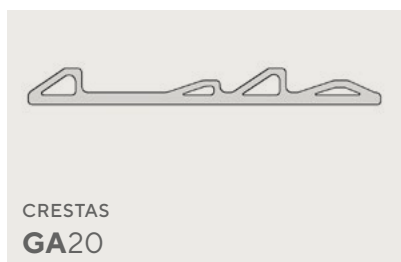
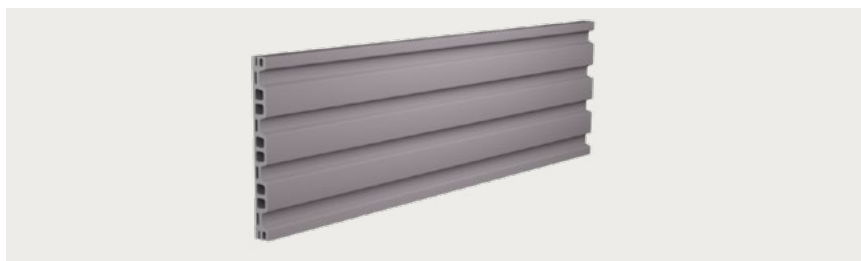
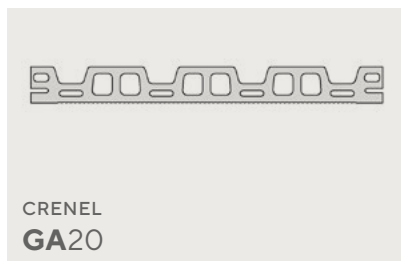
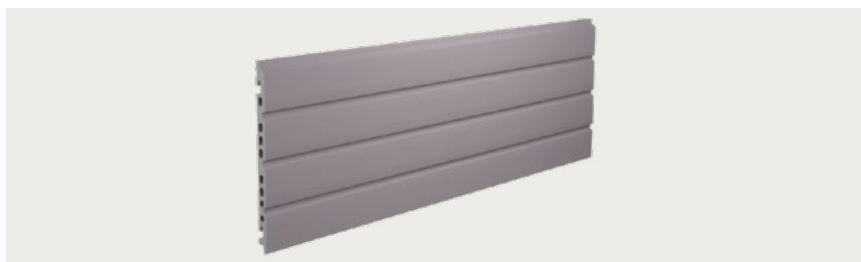
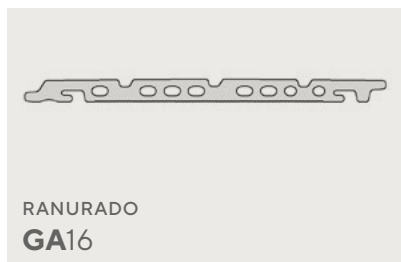
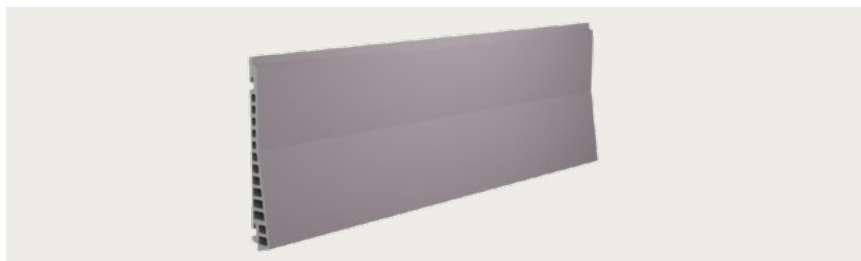
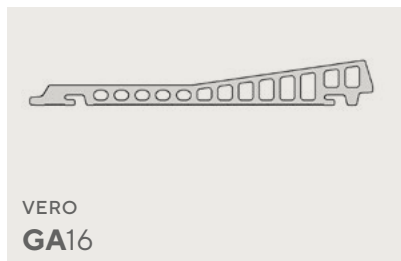
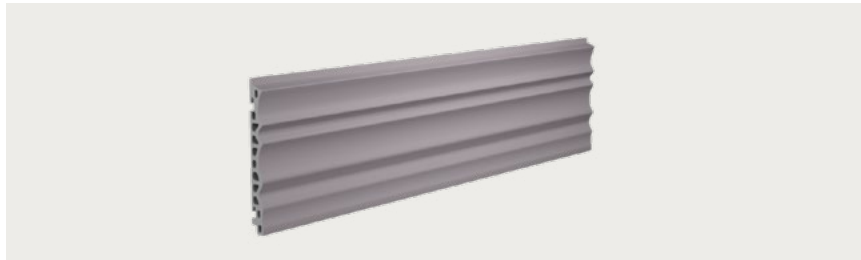
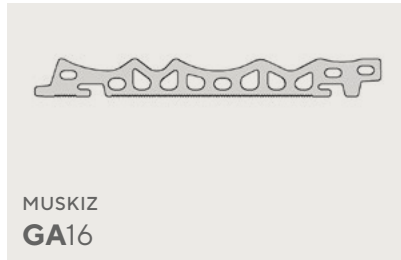

* No incluido en el ETA 16/0645 / Not included in ETA 16/0645

Custom

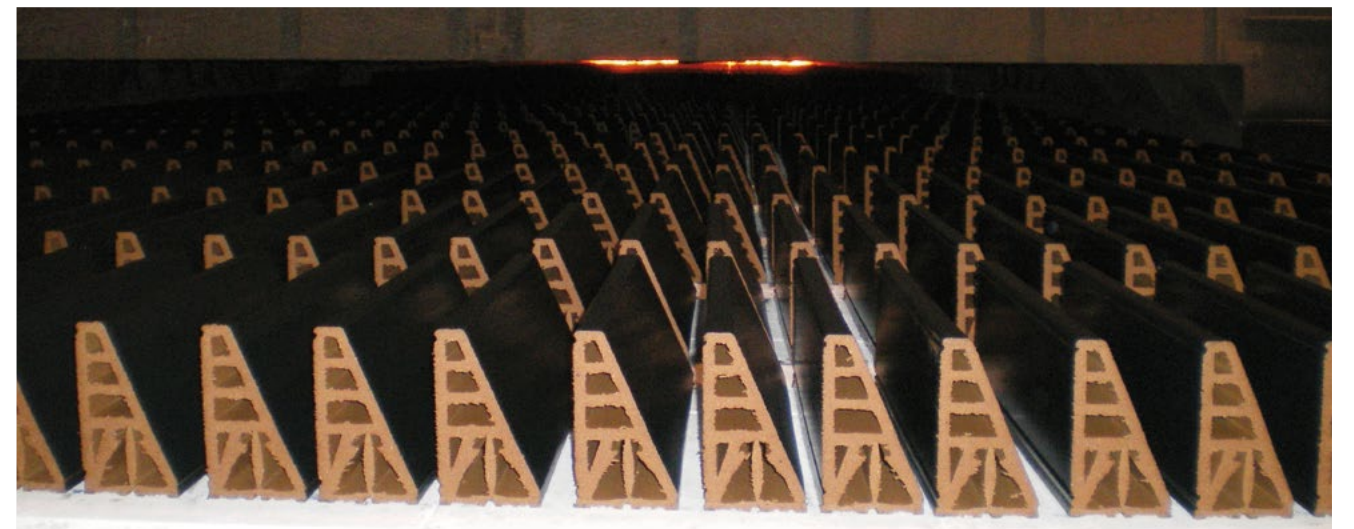
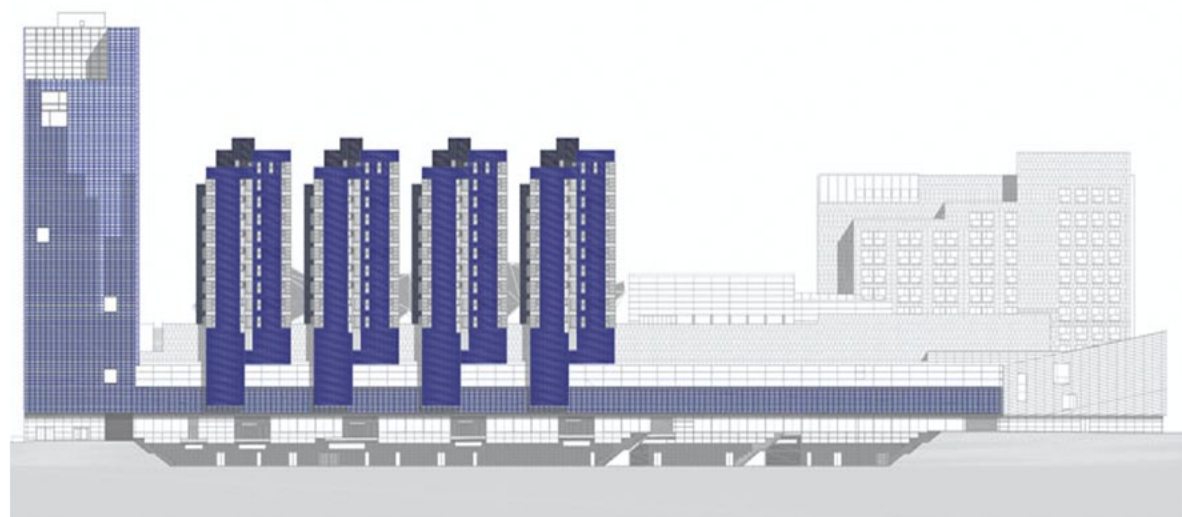
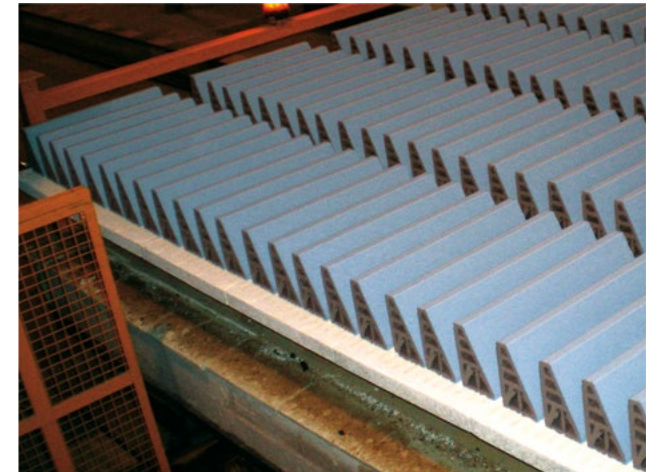
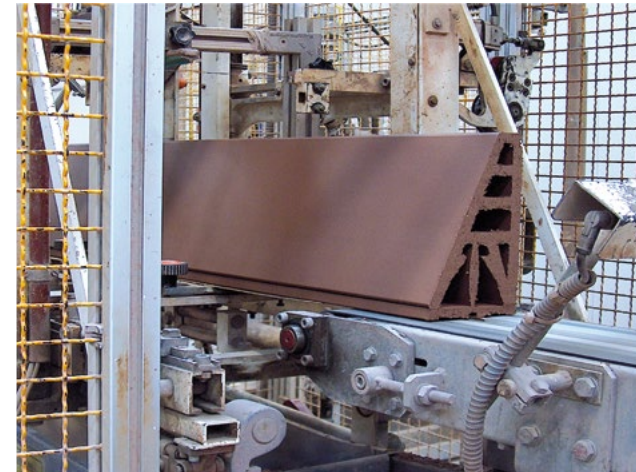
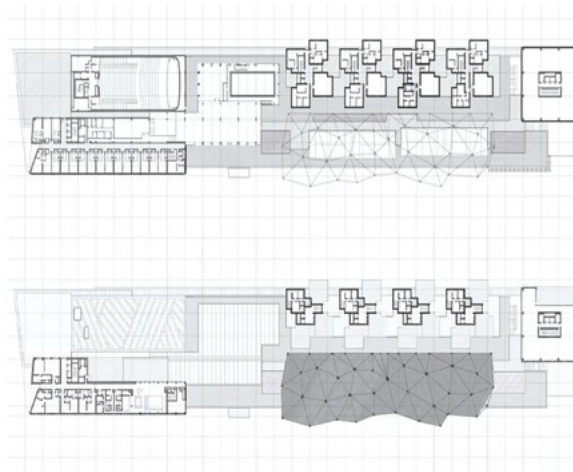
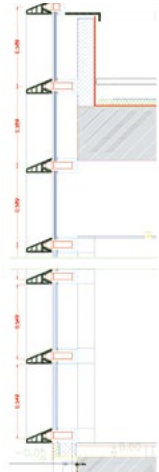
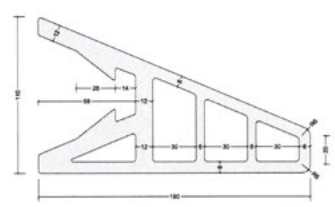

Custom

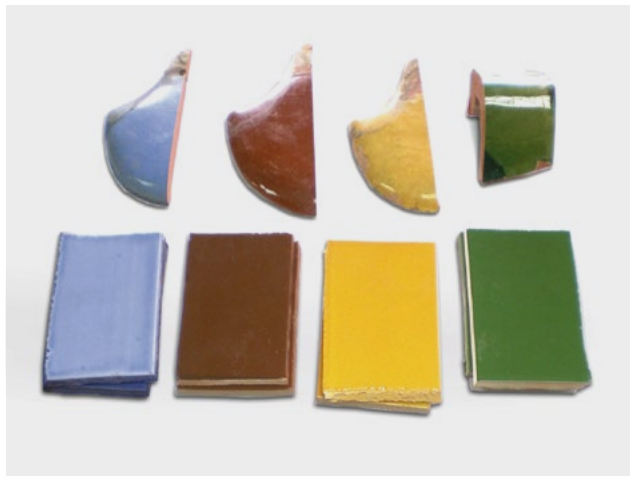

Patologías comunes en fachadas mal aisladas

Common pathologies in poorly insulated façades

Mediante comparación de termografías se puede observar la diferencia en el aislamiento de los puentes térmicos

By comparing thermographies we can observe the difference in the way of insulating thermal bridges

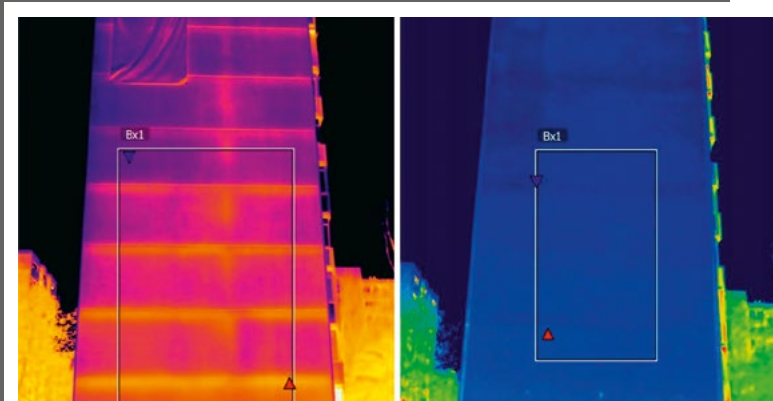

Los problemas que puedan generarse en una fachada mal aislada siempre acaban repercutiendo en el resto del edificio de una manera u otra. Las patologías más comunes por este mal aislamiento son la condensación, el efecto de pared fría, humedades exteriores e interiores, pérdida de temperatura interior, defectos estructurales provocados por humedades, reducción del confort...

The problems that can appear in a poorly insulated façade will always affect the rest of the building one way or another. The most common pathologies because of this bad insulation are condensation, cold-wall effect, inside and outside damp, loss of inside temperature, structural defects provoked by damp, comfort reduction...

Inercia térmica / Thermal inertia

La inercia térmica es la propiedad de los materiales que indica su capacidad para absorber, almacenar y ceder calor. Esta propiedad se mide en Kcal/m³°C.

En los edificios sin una cámara de aire ventilada, durante el verano las fachadas absorben y acumulan progresivamente calor en la fachada y terminan por cederlo al interior de la vivienda. Durante el invierno, por contrario, el calor generado en el interior del edificio se absorbe por las paredes del edificio y se termina por transmitir al exterior a través de la fachada, lo que se traduce en altos niveles de pérdida de energía.

Gracias al uso de la fachada ventilada se consigue mantener la temperatura estable en el interior de la vivienda durante todo el día, pues la resistencia térmica del muro soporte se incrementa tanto por el aumento de aislamiento como por la existencia de una cámara de aire.

En verano, esta cámara genera un flujo continuo de aire que refresca el muro soporte y evita que se transmita calor al interior del edificio. En invierno, el aire de la cámara permanece estanco y actúa como colchón térmico, evitando que el calor del interior de los hogares se transmita al exterior. De este modo, el uso de fachadas ventiladas ayuda a reducir la demanda de energía y a conseguir edificios altamente eficientes en términos energéticos.

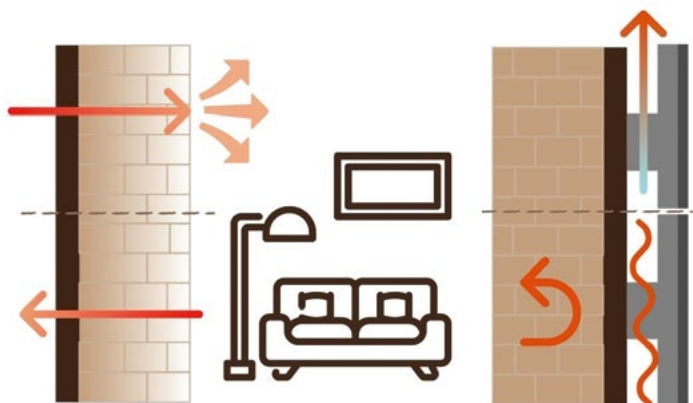

Thermal inertia is the property of a material that expresses the degree to absorb, store and transfer heat. This property is measured in Kcal/m³°C.

In buildings without a ventilated air chamber, in summer the façades absorb and store the heat gradually and transfer it to the inside. In winter, on the contrary, the heat that is generated inside the building is absorbed by

the walls and transferred to the outside through the façade, which results in high levels of energy loss.

Thanks to the installation of a ventilated façade, it is possible to keep a steady temperature inside the house, since the thermal resistance of the support wall is enlarged because of the increase of insulation and the existence of an air chamber.

In summer, this chamber creates a continuous flow of air that cools the support wall and avoids the transfer of heat from the inside of the building to the outside. In winter, the air within the chamber remains tight and behaves as a thermal cushion.

Thus, the use of ventilated façades considerably reduces energy demand and contributes to get highly energy-efficient buildings.

SEGÚN EL TIPO DE AISLAMIENTO EXTERIOR

DEPENDING ON THE TYPE OF EXTERIOR INSULATION

FACHADAS CONFINADAS

CONFINED FAÇADES

Ventajas / Advantages

- Bajo coste.
- Buenas prestaciones térmicas.
- Poca complejidad técnica.
- Buen resultado en climas fríos y secos.
- Low cost.
- Good thermal performance.
- Little technical complexity.
- Good results in colder and drier climates.

Inconvenientes / Disadvantages

- Menos eficiente en fase de climatización con frío.
- Baja transpirabilidad, lo que puede provocar condensaciones.
- Mal comportamiento en climas húmedos.
- Less efficient in cold air conditioning phase.
- Low breathability, which can provoke condensations.
- Bad behaviour in damp climates.

Patologías frecuentes / Common pathologies

- Daños provocados por las condensaciones.
- Deterioro del material aislante en presencia continua de humedad.
- Poca resistencia mecánica a impactos y compleja reparación.
- Damage caused by condensations.
- Deterioration of the insulating material in continuous presence of damp.
- Low mechanical resistance to impact and difficult repairation.

"Un aislamiento precario, no solo es ineficiente sino que además afecta al confort, salubridad y durabilidad"

"A poor insulation is not only inefficient but it also adversely affects comfort, salubrity and durability"

FACHADAS VENTILADAS

VENTILATED FAÇADES

Ventajas / Advantages

- Óptimas prestaciones térmicas.
- Muy buenas prestaciones acústicas.
- Evita condensaciones y putrefacción del aislante, lo que se traduce en mayor confort.
- Más eficiente y, por tanto, más ahorro.
- Mejor estética de la superficie acabada.
- Óptimo resultado en climas fríos, cálidos, secos y húmedos por el efecto aislante y la capacidad de frenar humedades.
- Altísima durabilidad del sistema.
- Soluciones más sostenibles.
- Alta calidad de ejecución.
- Optimal thermal performance.
- Very good acoustic performance.
- It avoids condensation and rotting insulation, which results into bigger comfort.
- More efficient and, therefore, more savings.
- Nicer aesthetics of the surface.
- Ideal performance both in colder, warmer, drier and damper climates due to the insulating effect and the capacity to stop dampness.
- High durability.
- More sustainable solution.
- Top-quality finish.

Inconvenientes / Disadvantages

- Mayor inversión inicial.
- Requiere instalación cualificada.
- Bigger initial investment.
- It requires qualified installers.

Patologías frecuentes / Common pathologies

- Problemas derivados del uso de sistemas no homologados que pueden comprometer la calidad de ejecución.
- Si no se respetan todos los elementos del sistema (malla antirroedores, vierteaguas sin goterón, cubreras mal ejecutadas...) se pueden ocasionar molestias o defectos estéticos.
- Problems caused by the use of not approved systems that can endanger the quality of the installation.
- Troubles or aesthetic defects can appear when not all system elements are considered (rodent net, window sill without gutter, poorly installed ridge pieces...).

Sistemas de fijación

Fixing systems



Las piezas cerámicas FAVEKER® para fachada ventilada pueden colocarse sobre sistemas de fijación ligeros que permiten optimizar los costes de la subestructura a la vez que acentúan la linealidad del diseño y absorben las vibraciones. Además de tratarse de sistemas fáciles de montar, lo mejor de todo es que las piezas FAVEKER® son compatibles con varios de estos sistemas, por lo que las posibilidades de personalización de la fachada ventilada son infinitas.

The ceramic tiles for ventilated façades by FAVEKER® can be installed on light fixing systems that optimize the costs of the substructure that emphasize the design linearity and absorb vibrations. In addition to being easy-to-assemble systems, the best part is that FAVEKER® tiles are compatible with several of these systems, so the customization possibilities of the ventilated façade are endless.

FTS 502 A

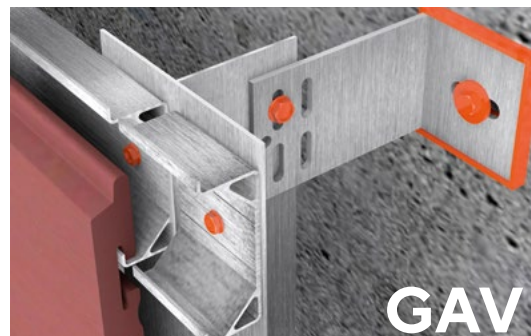

Sistema de fijación oculta por medio de perfiles horizontales que absorbe las vibraciones mediante fleje o resina polimérica. Disponible en aluminio o en acero inoxidable, permite diseños de fachada que rompan la linealidad vertical. Compatible con **GA16** y **GAV**, es ideal para rehabilitaciones y obras con piezas de tamaño más reducido. Los perfiles horizontales se colocan sobre los perfiles verticales que están fijados en las ménsulas.

Hidden fixing system with horizontal profiles that absorbs vibrations by means of spring clips or polymer resin. Available in aluminium or stainless steel, allows designs of façade that break up the vertical linearity. It is compatible with **GA16** and **GAV**, ideal for refurbishment and buildings with small-size tiles. Horizontal profiles are installed on vertical profiles which are fixed on brackets.

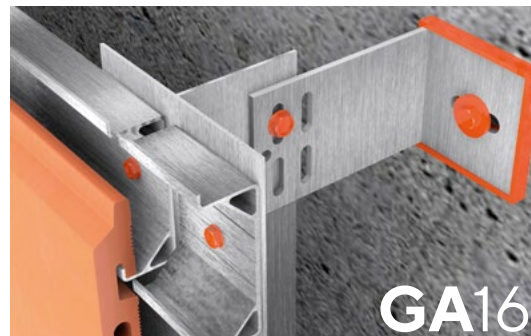

FTS 502 B

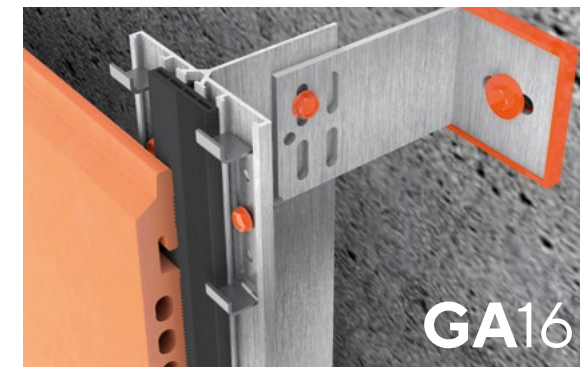

Sistema de fijación mediante perfiles verticales formado por ménsulas de retención y sustentación, clips simples y dobles de acero inoxidable y elementos de conexión. La junta vertical continua incorpora un perfil de EPDM para evitar la entrada de agua y las vibraciones. Las ménsulas están diseñadas para poder adaptarse a distintos espesores de cámara. Permite distancias de hasta 1200 y 1500 mm de luz entre perfiles verticales y es compatible con **GA16**, **GA20** y **GA30**.

Fixing system with vertical profiles made of vertical and horizontal load brackets, simple and double stainless-steel clips and connecting elements. The continuous vertical joint includes an EPDM profile to avoid the entry of water and vibrations. The brackets are designed to be adapted to different air chamber thicknesses. It allows lengths up to 1200 and 1500 mm between vertical profiles and is compatible with **GA16**, **GA20** and **GA30**.

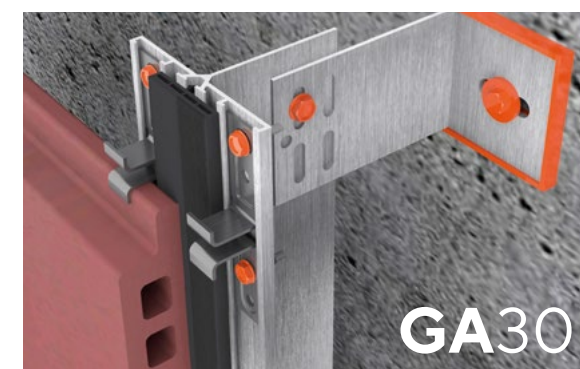

Esta variación del sistema **FTS 502 B** permite la orientación vertical de las piezas cerámicas de **GA20** de manera simple al anclar las piezas mediante el uso de los clips en los alveólos de la pieza en lugar de la ranura longitudinal.

This variation of the **FTS 502 B** system allows a vertical orientation of the **GA20** ceramic pieces. It is made in a simple way by anchoring the pieces entering the clips on the holes of the piece instead of the longitudinal groove.

Sistemas de fijación

Fixing systems



FTS 505



Sistema de fijación oculta dedicado a la colocación de piezas con orientación vertical. Consiste en una combinación de perfiles verticales y horizontales sobre los que se colocan los clips diseñados especialmente para las piezas Faveker®. La versatilidad de este sistema es tal que puede utilizarse incluso para diseños con junta vertical desfasada. Incluye perfil EPDM para proteger la junta horizontal frente a la entrada de agua y mitigar las vibraciones frente a impactos y viento. Compatible con GA16, GA20 y GA30.

Hidden fixing system for vertical installation of extruded ceramic pieces. It consists of a combination of horizontal and vertical profiles, on which customized clips for FAVEKER® tiles are fixed. Adaptability of this system is such that it can be used even for vertical out-of-phase designs. It includes EPDM profile to protect the back wall against the entry of water through the horizontal gap as well as to mitigate impact and wind vibrations. It is valid for GA16, GA20 and GA30.



FTS 506



Sistema de fijación oculta compuesto de ménsulas de retención y sustentación con rastreles horizontales que permiten la colocación de las piezas FAVEKER® con junta desfasada. Sobre las ménsulas se fijan perfiles verticales y sobre estos se colocan los perfiles horizontales. El ajuste de tolerancia entre la cerámica FAVEKER® y el perfil horizontal se hace por medio de masilla polimérica de resina de poliuretano. Compatible con GA20.

Hidden fixing system made of vertical and horizontal load brackets with horizontal battens which enables out-of-phase layouts with the FAVEKER® tiles. Horizontal profiles are installed on the vertical profiles which lay on the brackets. The tolerance fitting between the ceramic tiles and the horizontal profile is made by means of polymer polyurethane mastic. Compatible with GA20.

FTS 506 GR



Sistema de fijación oculta formado por ménsulas de retención y sustentación con tramos puntuales de rastreles horizontales de 150 mm de longitud. Este sistema permite optimizar la cantidad necesaria de perfil horizontal manteniendo altas prestaciones de resistencia a la vez que se reducen considerablemente los tiempos de instalación gracias a la sencillez de su montaje. Compatible con GA20.

Hidden fixing system made of vertical and horizontal load brackets with horizontal sections of 150 mm long battens. This system allows to optimize the necessary amount of horizontal profile whilst maintaining high resistance performance as well as shortening installation time due to its easy and simple assembly. Compatible with GA20.

Piezas para sistemas de fijación / Components of the fixing system

Elementos comunes para todos los sistemas / Common elements for all the systems

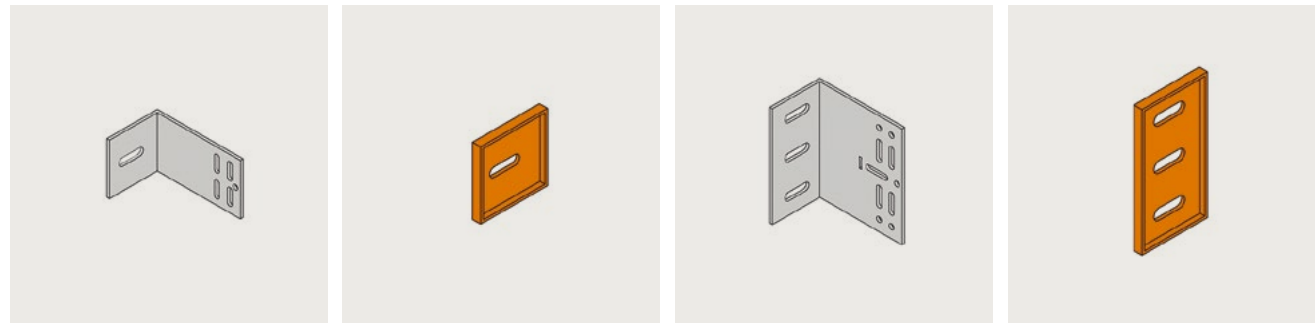

Ménsula retención H60
Horizontal load bracket H60

Termostop ménsula H60
Termostop H60mm

Ménsula sustentación H120
Vertical load bracket H120

Termostop ménsula H120
Termostop H120

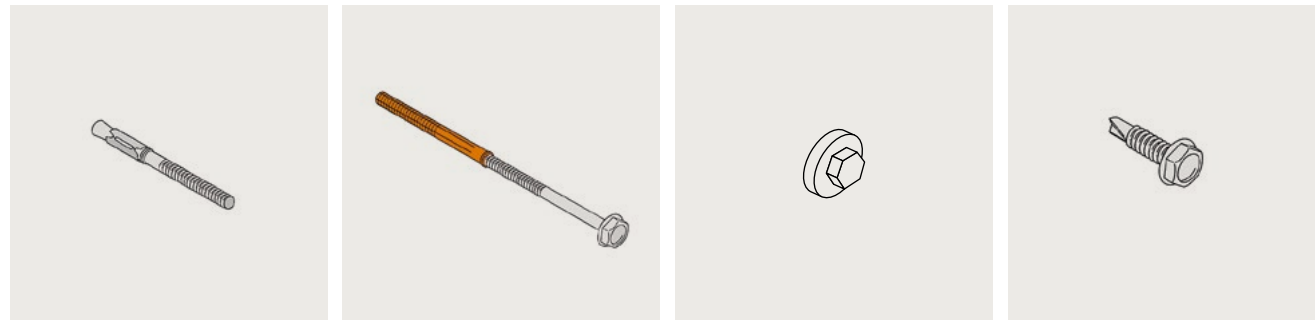

Taco metálico expansivo
Expansive metallic fixer

Fijación poliamida TFUX
Polyamide TFUX fixer

Tapón plástico para fijación poliamida
Plastic top for polyamide fixer

Tornillo autotaladrante 5,5
Self-drilling screw 5,5

FTS 502 A

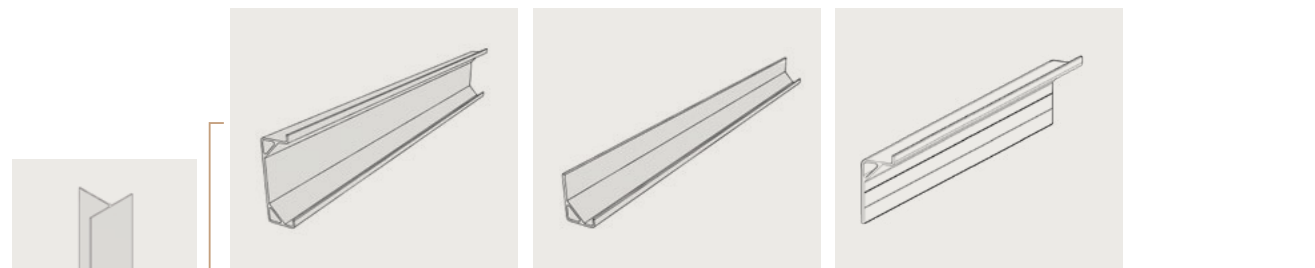

Perfil C intermedio
C Intermediate Profile

Perfil C Inicio - Fin
C Start - End Profile

Perfil C Fin •
C End Profile

FTS 506 + FTS 506 GR

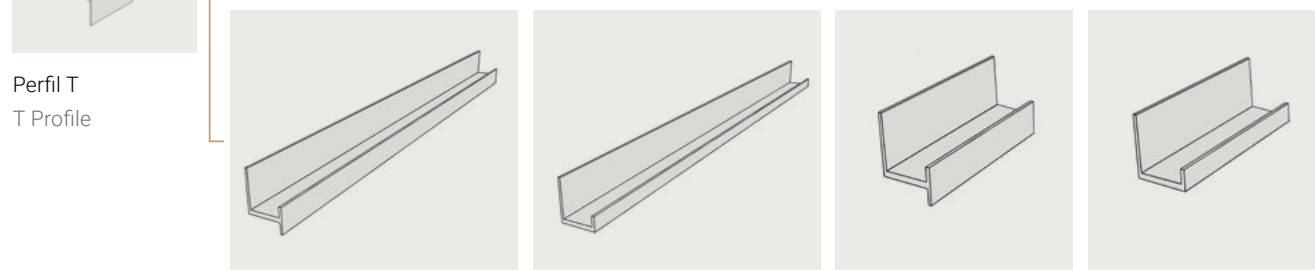

Perfil T
T Profile

Perfil intermedio 4 mm.
L Intermediate Profile

Perfil L Inicio/Fin
L Start/End Profile

Perfil L intermedio 150 mm.
L Intermediate Small rails

Perfil L Inicio/Fin 150 mm.
L Start/End Small rails

• No incluido en el ETA 16/0645 / Not included in ETA 16/0645

FTS 502 B

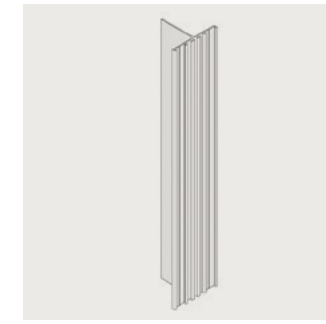

Perfil T Acanalado
T Grooved Profile

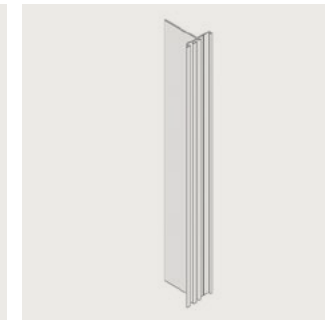

Perfil L acanalado
L Grooved Profile

FTS 505

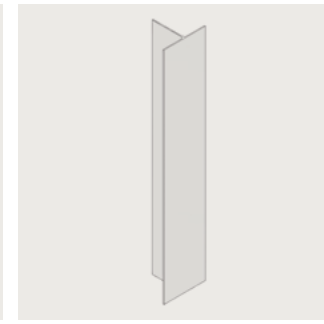

Perfil T
T Profile

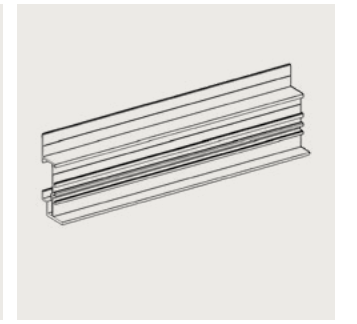

Perfil Omega Acanalado Inicio
Start Omega Grooved Profile

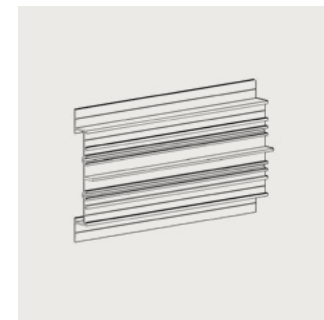

Perfil Omega Acanalado Intermedio
Intermediate Omega Grooved Profile

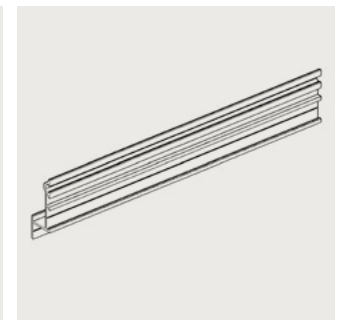

Perfil Zeta Acanalado Fin
End Zeta Grooved Profile

Elementos comunes FTS 502 B y FTS 505 / Common elements FTS 502 B y FTS 505

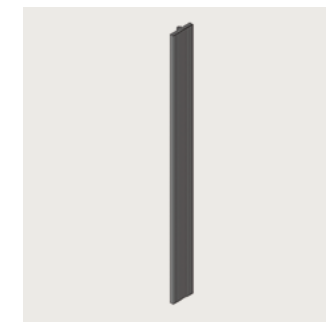

EPDM perfil T
EPDM T profile

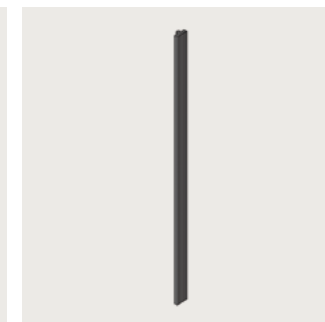

Perfil EPDM L
EPDM L Profile



Clip doble
Double Clip
GA16 13mm



Clip simple
Simple Clip
GA16 13 mm
GA20 15 mm
GA30 19 mm

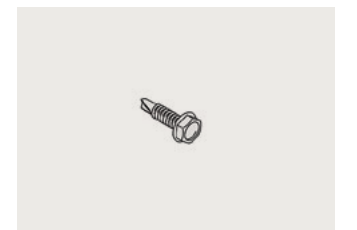

Tornillo autotaladrante 4,8
Self-drilling screw 4,8

Servicios y asesoramiento

Services and counseling



FAVEKER® dispone de una oficina técnica integrada por ingenieros y técnicos superiores de edificación para colaborar en sus proyectos en cualquier etapa de los mismos. Desde asesoramiento inicial en materiales, soluciones o tipos de envolvente térmica, hasta certificación de correcta ejecución de la instalación.

Los servicios que ponemos a disposición de los técnicos y direcciones facultativas son:

- **Presupuesto Express**, para valoración rápida del proyecto a partir de información básica.
- **Modulación detallada**, una vez aceptada la oferta y a partir de la documentación técnica completa del proyecto.
- **BIM**, en caso de ser necesario para el desarrollo del proyecto se disponen de las librerías de todos los elementos que componen el sistema, para un cálculo rápido y preciso.
- **Cálculo básico de transmitancias térmicas.**
- **Visor 3D**, a través de nuestra web www.faveker.com, en el que se pueden combinar formatos, tipologías y acabados para visualizar un ejemplo de realización.
- **Asesoramiento al instalador** / dirección facultativa en el arranque y replanteo de la obra.
- **Formación y certificación de instaladores** para que puedan conocer la metodología adecuada para el trabajo con nuestros materiales.

Otros servicios avanzados pueden desarrollarse a petición y valoración expresa, como:

- Desarrollo de **nuevas soluciones** o sistemas de fijación.
- **Consultoría técnica** para la mejora de la envolvente térmica de un edificio.
- **Asesoría** en rehabilitación de fachadas.

Algunos de estos servicios pueden llevar costes adicionales asociados debido a que, si es necesario, colaboramos con recursos externos, con el objetivo de ofrecer el mejor servicio posible.

Disponemos de soluciones técnicamente óptimas, certificadas y de calidad para envolventes térmicas cerámicas, tanto para obra nueva como para rehabilitación. Nuestro personal se encargará de ampliarle información y guiarle en el proceso de decisión.

We have certified and high quality solutions to carry out thermal envelopes both for new buildings and for buildings refurbishments. Our team will guide you during decision process.

FAVEKER® offers you a technical office composed of engineers and building technicians to collaborate on your projects during whatever stage of it. From technical assistance at the beginning of the project to final certification of the installation.

We offer the following services to technical professionals and project managers:

- **Express quotes** so that swift assessments of projects can be made, based on the basic project data.
- **Detailed modulation**, once the quote has been accepted, based on the full technical documents for the project.
- **BIM libraries** of all the components that make up the system are available if required so that fast, accurate calculations can be made.
- **Basic thermal transmittance calculations.**
- **3D viewer** on our website www.faveker.com, where different formats, types of products and finishes can be selected so as to gain a vision of the end results.
- **Guidance for façade assemblers** / project managers in the starting point and planning of the layout of the façade system.
- **Training and certification for façade assemblers** so that they can learn the right method to use when working with our materials.

Other advanced services can be provided on request, such as:

- The development of **new façade solutions** or anchorage systems.
- **Technical advice** on how to improve the ventilated façade of a building.
- **Guidance** on the refurbishment of façades.

Some of the above services may require additional costs. Depending on the required services we may work in collaboration with external resources in order to improve our service.



Descargar Certificados
Download Certificates

FAVEKER®
ARCHITECTURAL CERAMICS

Certificados / Certificates

Todos nuestros productos, soluciones y sistemas están certificados, no solo técnicamente sino también medioambientalmente, preocupándonos por la sostenibilidad y la aplicación de criterios de economía circular, puede ampliar información en nuestra página web: www.faveker.com

All of our products, solutions and systems are certified, not only under technical point of view, but also under environmental requirements. We take care also about sustainability and circular economy criteria, you can find further information visiting our website: www.faveker.com



Certificado Conformidad Control de Producción en Fábrica
Factory Production Control Conformity Certificate



ETA (European Technical Assessment)



Declaración ambiental de producto (DAP)
Environmental Product Declaration (EPD)



Declaración de verificación de "Residuo Cero"
"Zero Waste" verification statement



RUSIA - Certificado técnico
(Техническое свидетельство):
TC6283 - 21



Declaración de contenido de material reciclado de acuerdo con norma ISO 14021
Recycled material content declaration according to ISO 14021 standard



ISO 9001 / ISO 14001



DUBAI Civil Defense
Civil Defense Certificate (Dubai)



Ficha de producto plataforma Green Building Council Spain
Green Building Council Spain platform product sheet

Puede encontrar los datos de contacto e información ampliada en:

You can find contact details and additional information visiting our website:

www.faveker.com

Solicita presupuesto sin compromiso

Ask for a free quote without obligation



Solicita presupuesto
Ask for a free quote



Proyectos

Projects

- 38 **Centro de Salud, Illueca**
Medical Center, Illueca
- 40 **Escuela de Doctorado Univ. Santander**
University Doctorate School, Santander
- 42 **Edificio Residencial, Barakaldo**
Residential Building, Barakaldo
- 44 **Rehab. Grupo Girón, Zaragoza**
Girón Group Refurbishing, Zaragoza
- 46 **Edificio Aragonia, Zaragoza**
Aragonia Building, Zaragoza
- 48 **Rehabilitación Zankoeta, Bilbao**
Zankoeta Refurbishment, Bilbao
- 50 **Edificio Residencial, Barakaldo**
Residential Building, Barakaldo
- 52 **Edificio Vusa Amorebieta, Vizcaya**
Vusa Amorebieta Building, Vizcaya
- 54 **C. Médico Christchurch, Nueva Zelanda**
Christchurch Medical Center, New Zealand
- 56 **Residencial Trento Max, Zaragoza**
Trento Max Residential Building, Zaragoza
- 58 **Edificio municipal Kirya Atta**
Kirya Atta municipality building
- 60 **Residencia Estudiantes UAB**
Students dormitory UAB
- 62 **Rehabilitación Torre Ipurua, Eibar**
Ipurua Tower, Eibar
- 64 **Centro oncológico en Moscú**
Cancer center in Moscow
- 65 **Oficinas Euroarce**
Euroarce Offices
- 66 **Centro comercial Gran Casa**
Gran Casa Shopping Center
- 67 **Residencial Velaire**
Velaire Residential Homes
- 68 **Residencial Gardea**
Gardea Residential Homes
- 69 **VPO Sarratu, Basauri**
Official protection building in Sarratu

Centro de salud Medical center



Un edificio funcional, pero no por ello exento de un diseño que lo hace único y singular. Las piezas cerámicas FAVEKER® GA16 de su envolvente térmica, además de garantizar las prestaciones técnicas, aportan la imagen visual final del edificio. Los volúmenes quedan perfectamente definidos gracias a su acabado metálico, con efecto camaleónico dependiendo de la incidencia de la luz.

Se ha utilizado el sistema FTS 502 A, homologado mediante documento ETA, de perfil horizontal continuo sobre montantes verticales, manteniendo la cámara necesaria, permite desalinear las juntas verticales. Esta envolvente térmica con una piel cerámica porcelánica con absorción de agua por debajo del 0,5% otorga ahorros en la demanda primaria del edificio de hasta el 40%, siendo además sostenible dado que es 100% reciclable y contiene hasta un 46% de reciclados en su composición. El machihembrado de las piezas protege de la entrada de agua a la cámara de convección, evitando humedades y sus consecuencias.

A functional building which also does hold a unique and singular design. FAVEKER® GA16 ceramic tiles of its thermal insulation guarantee technical performance as well as provide the building with its final visual appearance. The volumes are perfectly defined thanks to its metal finish, with a chameleon effect depending on the incidence of light.

The FTS 502 A system, which has obtained ETA certificate, was used and it includes continuous horizontal profiles on vertical stanchions, keeping the necessary chamber and allowing to misalign vertical joints. This thermal insulation with a porcelain ceramic skin with water absorption level below 0,5% can save up to 40% of the building's primary demand, being simultaneously sustainable, since it is 100% recyclable and contains up to 46% of recycled material in its composition. The overlap joint of pieces protects the convection chamber from the entry of water, avoiding moisture and its consequences.

Ficha proyecto / Project file

Nombre: **Centro de Salud Illueca**
 Fecha: **2016**
 Ubicación: **Illueca, Zaragoza (España)**

Material: **GA16 Glazed Metalizado**
 Sistema fijación: **FTS 502 A**
 Arquitecto/a: **Pemán y Franco Arquitectos**
 Promotora: **Salud**

Name: **Illueca Health Center**
 Date: **2016**
 Location: **Illueca, Zaragoza (Spain)**

Material: **GA16 Glazed Metalizado**
 Fixing system: **FTS 502 A**
 Architect: **Pemán y Franco Arquitectos**
 Developer: **Salud**

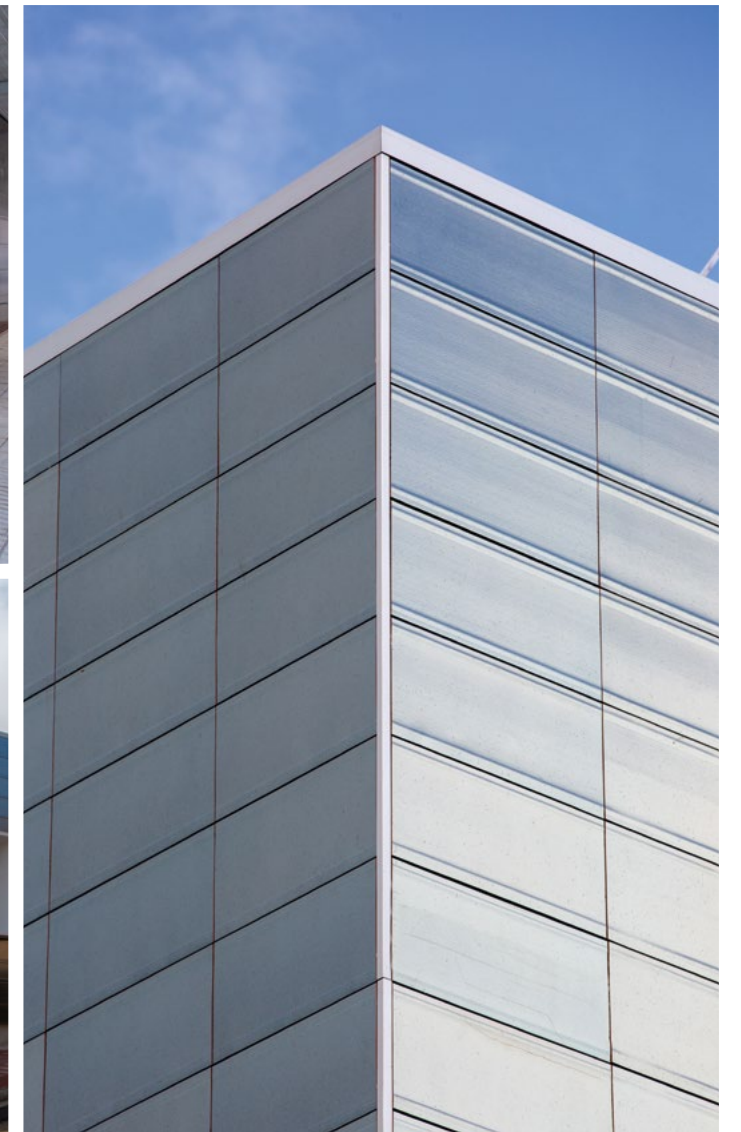
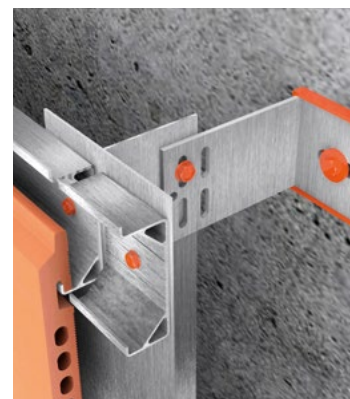

Escuela de Doctorado Univ. University Doctorate School



La rehabilitación del edificio de la Escuela de Doctorado en el Campus de la Universidad de Cantabria en Santander debía mantener la imagen y tonalidades características del edificio, mejorando su eficiencia energética y resolviendo problemas que el paso del tiempo había ocasionado en la fachada. Las piezas cerámicas FAVEKER® GA16 en color Salmón cumplen las especificaciones, añadiendo además protección contra la humedad gracias el machihembrado del sistema, se evitan así problemas de humedades y mohos y otros microorganismos en superficie gracias a su perfecto sellado durante la cocción a 1200 °C.

Se ha utilizado el sistema de fijación FTS 502 B, el cual cuenta con documento de homologación ETA, mediante montantes verticales y clips dobles. Este sistema aporta, además, la característica de ser registrable, dado que es posible desmontar y montar una sola pieza en cualquier parte sin desmontar o romper ninguna otra del sistema, muy útil si se requieren actuaciones de mantenimiento o instalaciones tras la piel exterior del edificio.

The refurbishment of the University Doctorate School had to keep the characteristic image and tonality of the building, improving its energy efficiency and solving the problems that the façade had suffered over time. FAVEKER® GA16 ceramic tiles in Salmon colour comply with the requirements, adding protection against moisture thanks to the system's overlap joint, avoiding this way moisture, fungus and problems with other microorganisms on surface due to its perfect sealing while firing at 1200 °C.

The FTS 502 B fixing system, which is approved by ETA certificate, was installed using vertical profiles and double clips. This system is registrable, since it is possible to assemble and disassemble any single piece in any part without dismantling or breaking any other pieces within the system, which is very useful when any maintenance or installation works are needed behind the building's skin.

Ficha proyecto / Project file

Nombre: **Escuela de Doctorado Univ. de Cantabria**

Fecha: **2017**

Ubicación: **Santander, Cantabria (España)**

Material: **GA16 Terracota Salmón**

Sistema fijación: **FTS 502 B**

Promotora: **UAB**

Constructora: **CERTIS**

Name: **University Doctorate School**

Date: **2017**

Location: **Santander, Cantabria (Spain)**

Material: **GA16 Terracota Salmón**

Fixing system: **FTS 502 B**

Developer: **UAB**

Builder: **CERTIS**

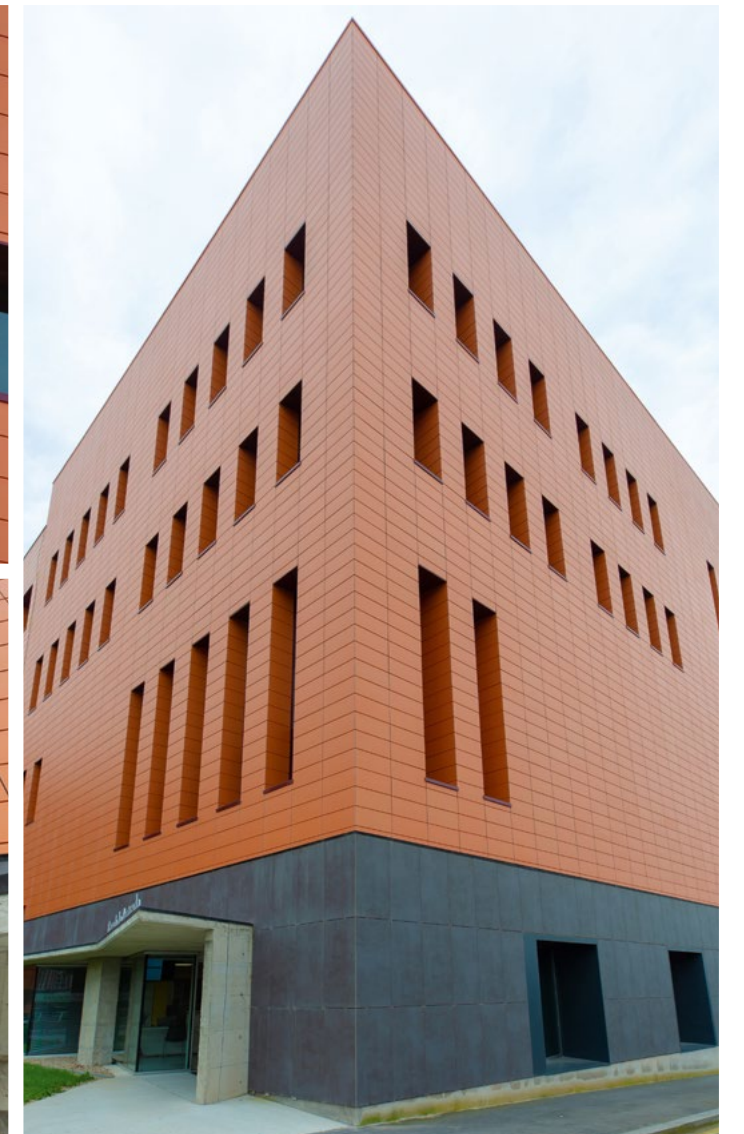

Edificio residencial San Vicente

Residential building San Vicente



Edificio de reciente construcción, actualizado posteriormente mejorando problemas de humedad, mejorando su comportamiento energético y reduciendo la demanda primaria de energía del edificio.

La combinación de las piezas cerámicas FAVEKER® GA16 en colores rojo y gris permite mantener su diseño original e integración en el entorno. El sistema de fijación utilizado es el FTS 502 B, mediante perfil vertical y grapa doble, con banda de EPDM para evitar vibraciones y proteger la junta vertical contra la entrada de humedad. La junta horizontal entre piezas queda protegida gracias al machihembrado de las piezas. Proyecto con muy alto nivel de acabados y terminaciones. Sistema con homologación ETA disponible.

Recently constructed building, updated afterwards to improve moisture problems, improving its energy behavior and lowering the building's primary energy demand.

The combination of FAVEKER® GA16 ceramic tiles in red and grey colours grants the preservation of the original design and its integration within the environment. The used fixing system was FTS 502 B, composed of vertical profile and double clip, with an EPDM strip to avoid vibrations and protect the vertical joint against the entry of moisture. The horizontal joint between pieces is protected thanks to the overlap joint of the pieces. This project has high-level finish and endings. This system is also ETA certified.

Ficha proyecto / Project file

Nombre: **Edificio residencial San Vicente**

Fecha: **2018**

Ubicación: **Barakaldo, Vizcaya (España)**

—

Material: **GA16 Terracota Rojo - Terracota Gris**

Sistema fijación: **FTS 502 B**

Promotora: **COM PROP**

Instaladora: **MONT. ITURA**

Name: **Residential building San Vicente**

Date: **2018**

Location: **Barakaldo, Vizcaya (Spain)**

—

Material: **GA16 Terracota Rojo - Gris**

Fixing system: **FTS 502 B**

Developer: **COM PROP**

Installer: **MONT. ITURA**

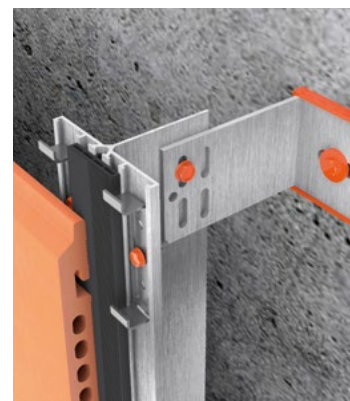

Rehabilitación Grupo Girón

Girón Group refurbishment



Rehabilitación de un complejo de edificios que va más allá de conseguir eficiencia energética, mejorar la imagen del edificio y aumentar valor del mismo y del entorno. Además, evita la despoblación de la zona y permite justificar inversiones en equipamiento urbano.

Se han empleado piezas FAVEKER® GA16 con sistema FTS 502 B de montantes verticales con clip doble y banda de EPDM para proteger a la cámara de entrada de humedad. Las piezas se han realizado en colores fuera de estándar.

Refurbishment of a building complex which goes beyond just achieving energy efficiency, improving the building's appearance and raising its value and of the surroundings; it also avoids the depopulation of the area and helps to account for investment in urban facilities.

FAVEKER® GA16 was used with FTS 502 B system, which included vertical stanchions with double clip and EPDM strip to protect the chamber against the entry of moisture. Special colours were developed to stain these pieces.

Ficha proyecto / Project file

Nombre: **Rehabilitación Grupo Girón**
 Fecha: **2016**
 Ubicación: **Zaragoza, Aragón (España)**

Material: **GA16 Color especial**
 Sistema fijación: **FTS 502 B**
 Arquitecto/a: **Gerardo Molpeceres**
 Promotora: **Zaragoza Vivienda**
 Constructora: **Moampe**
 Instaladora: **Rehabitef**

Name: **Girón Group Refurbishment**
 Date: **2016**
 Location: **Zaragoza, Aragón (Spain)**

Material: **GA16 Special colour**
 Fixing system: **FTS 502 B**
 Architect: **Gerardo Molpeceres**
 Developer: **Zaragoza Vivienda**
 Builder: **Moampe**
 Installer: **Rehabitef**

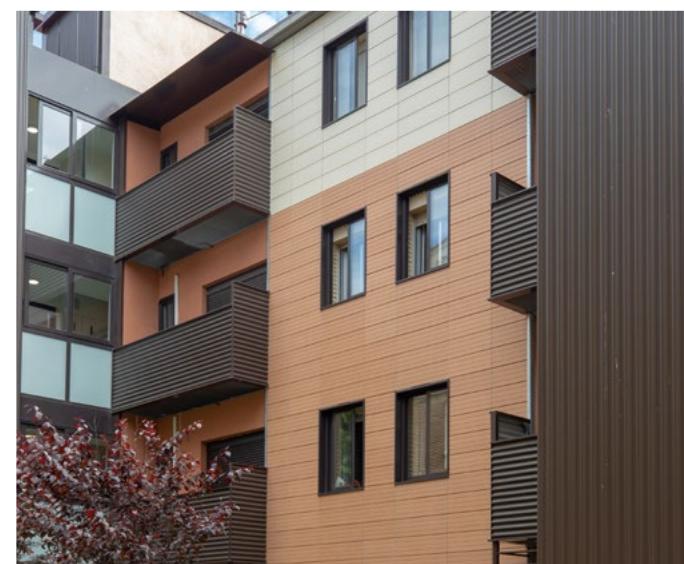
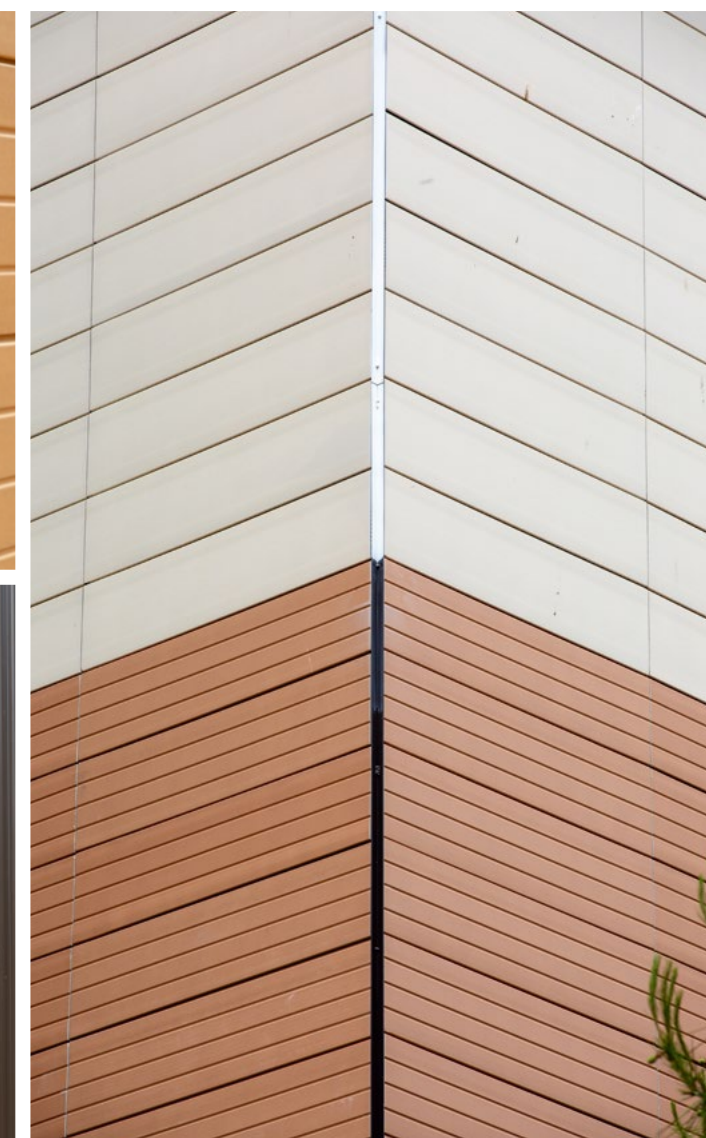

Edificio Aragonia

Aragonia Building

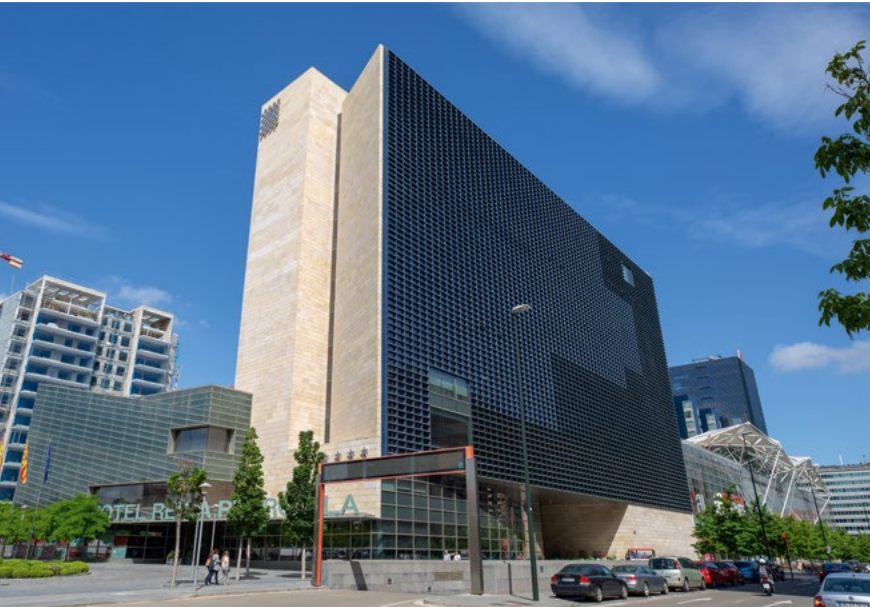

Emblemático proyecto del arquitecto Rafael Moneo, que forma parte del legado de su obra en Zaragoza, en el cual se han utilizado piezas singulares realizadas por extrusión en klinker cerámico de alta temperatura, cocidas a 1300 grados. Recibimos una geometría de pieza de partida que fue evolucionando, con el sistema de colocación específico, hasta generar la pieza y el sistema definitivo.

La retícula generada por el conjunto crea un sorprendente efecto en el volumen del conjunto, acentuado por las propiedades del esmalte, que cambia de tonalidad según la incidencia de la luz.

Emblematic project by the architect Rafael Moneo, which belongs to his legacy in Zaragoza. Unique pieces were extruded in high-temperature-ceramic klinker and fired at 1300 °C. We received the starting geometry of the part and we worked on its development with a special assembling system until we generated the final piece and system.

The grid that was originated by the ensemble creates a stunning effect on the volume of the building, highlighting the attributes of the glaze that changes its tonality depending on the incidence of light.

Ficha proyecto / Project file

Nombre: **Edificio Aragonia**
 Fecha: **2007**
 Ubicación: **Zaragoza, Aragón (España)**

Material: **Pieza especial**
 Sistema fijación: **Específico**
 Arquitecto/a: **Rafael Moreno**
 Promotora: **Zaragoza Urbana**
 Constructora: **Dragados**
 Instaladora: **Folcra**

Name: **Aragonia Building**
 Date: **2007**
 Location: **Zaragoza, Aragón (Spain)**

Material: **Custom piece**
 Fixing system: **Custom system**
 Architect: **Rafael Moreno**
 Developer: **Zaragoza Urbana**
 Builder: **Dragados**
 Installer: **Folcra**

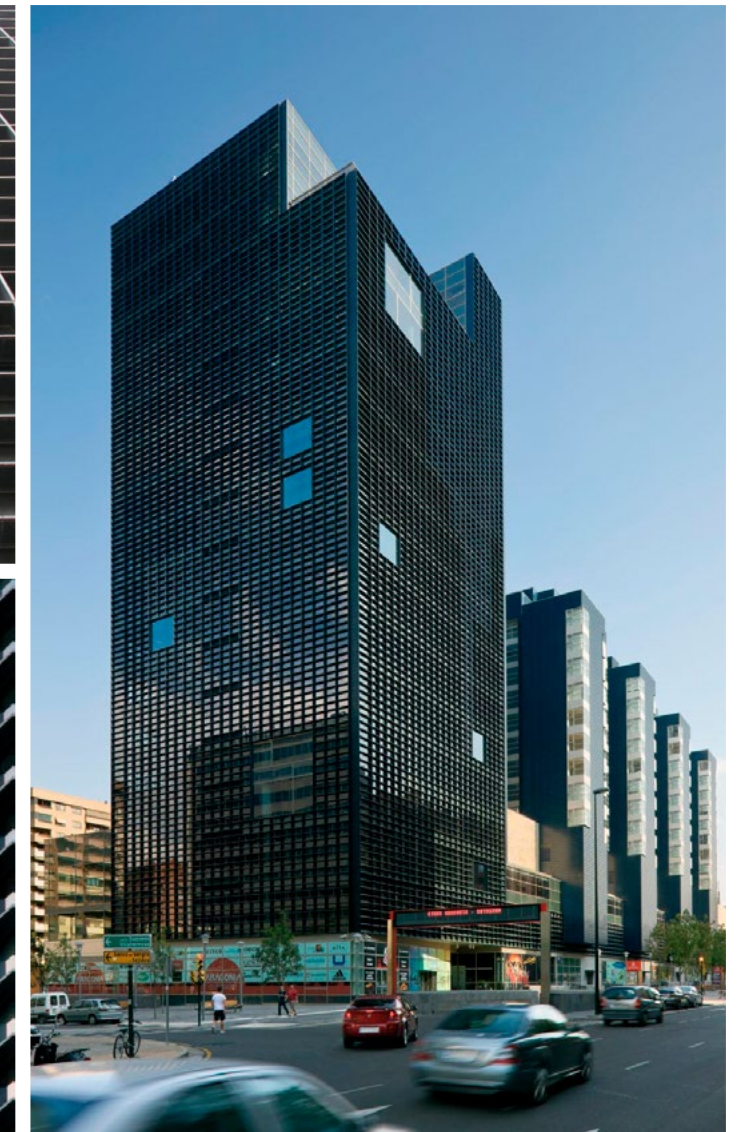
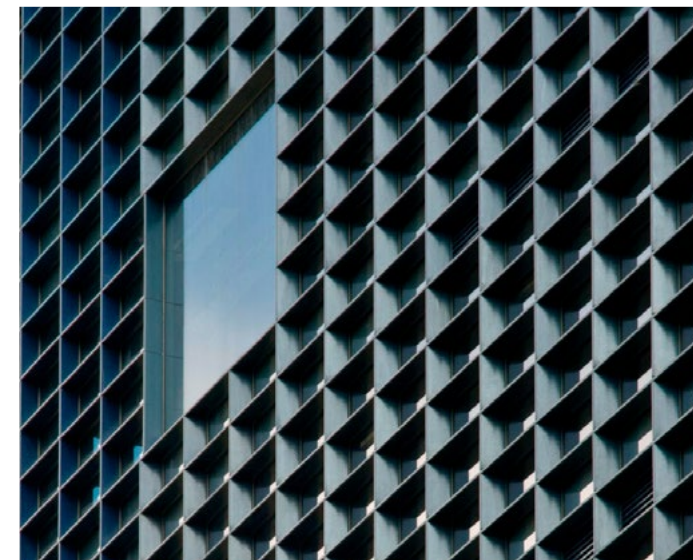
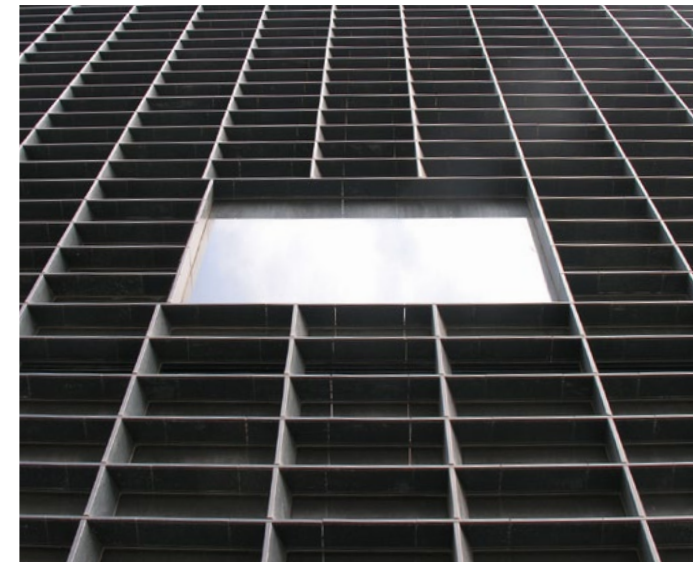

Rehabilitación edificio Zankoeta

Zankoeta building refurbishment



Rehabilitación de un edificio protagonista en su entorno, manteniendo su color original y el contraste con los recercados blancos de las ventanas. Se han utilizado piezas de FAVEKER® GA16 en color rojo.

Además de la mejora en la eficiencia energética y la sostenibilidad que aporta esta envolvente térmica ventilada cerámica, se consigue una revalorización del inmueble y del entorno. Los beneficios asociados a esta sencilla actuación superan con creces la inversión. Se consigue también mayor confort en el interior de las viviendas.

This building outstands in the surroundings after its refurbishment, which kept its original colour and the contrast with the windows' white frames. The installed tiles were FAVEKER® GA16 in red colour.

In addition to the improved energy efficiency and the sustainability provided by the double-skin ceramic thermal insulation, an improvement in the value of the building and the surrounding is gained. The benefits of this simple application far exceed the cost of the investment. Moreover, a better comfort inside the apartments is achieved.

Ficha proyecto / Project file

Nombre: **Rehabilitación edificio Zankoeta**

Fecha: **2016**

Ubicación: **Bilbao, Vicaya (España)**

—

Material: **GA16 Terracota Rojo**

Sistema fijación: **FTS 502 B**

Arquitecto/a: **Inal S.L.**

Promotora: **Bilbao Viviendas**

Name: **Zankoeta building refurbishment**

Date: **2016**

Location: **Bilbao, Vizcaya (Spain)**

—

Material: **GA16 Terracota Rojo**

Fixing system: **FTS 502 B**

Architect: **Inal S.L.**

Developer: **Bilbao Viviendas**

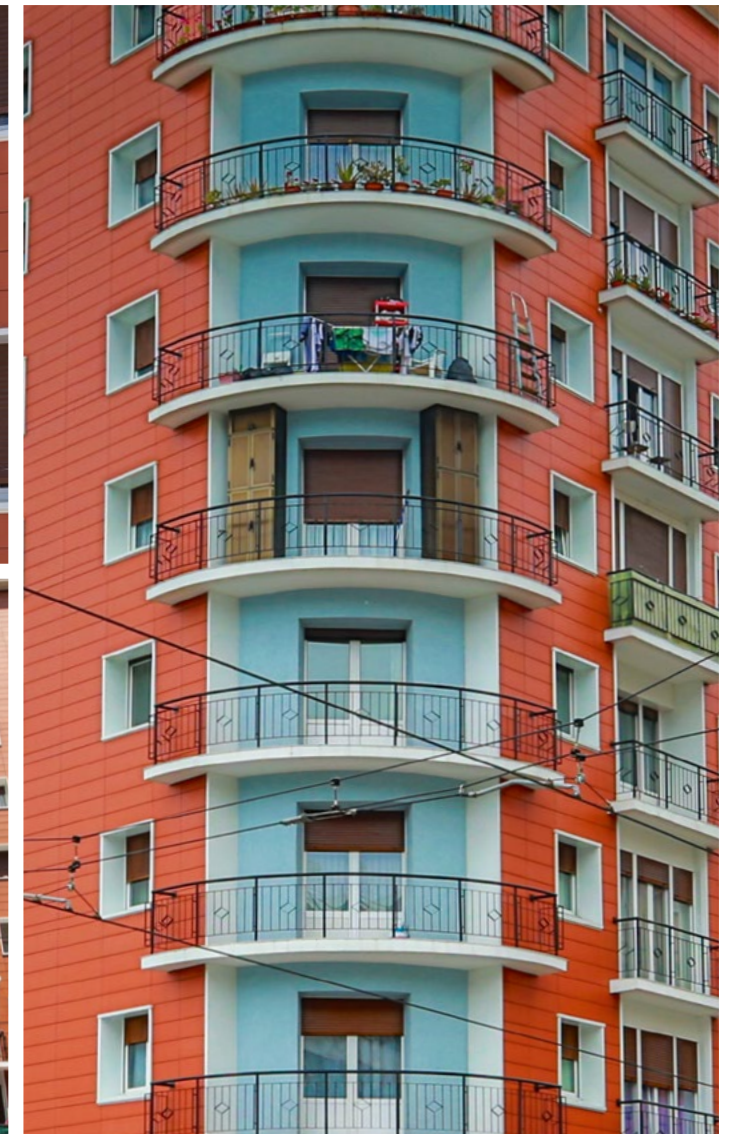
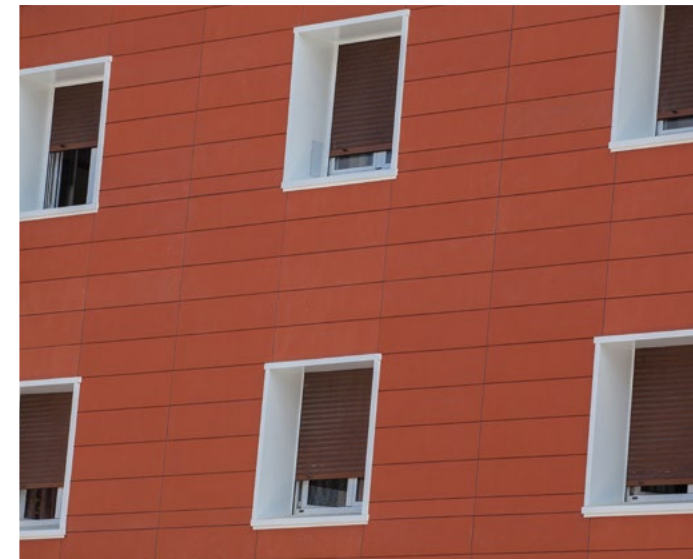
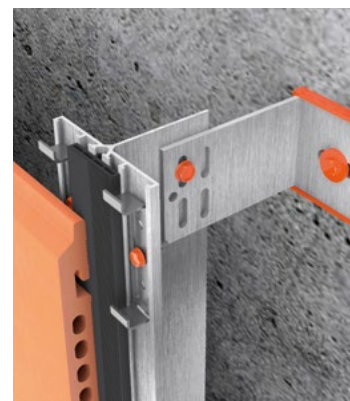

Edificio residencial

Residential building

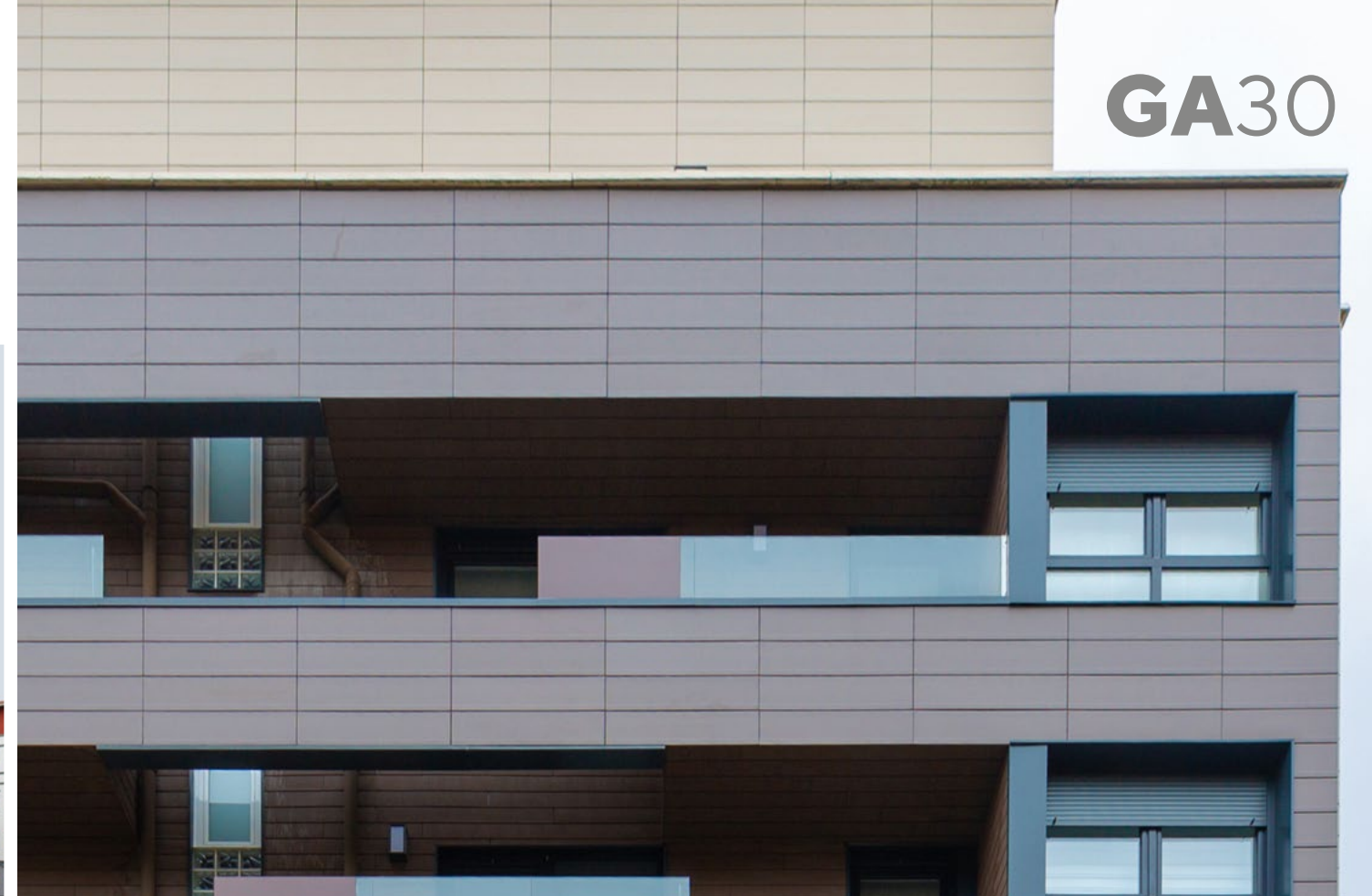

Proyecto llevado a cabo con las piezas FAVEKER® GA30 en colores beige y marrón. La solidez y robustez de las piezas de espesor 30 mm garantizan las más altas prestaciones y resistencia mecánica. El edificio minimalista destaca sin estridencias y aporta valor y diferenciación al entorno. Esta envolvente térmica beneficia a los propietarios con un importante ahorro en energía, y al entorno gracias a su menor consumo y uso eficiente de la energía.

El sistema de fijación utilizado es el FTS 502 B con clip específico para GA30, incluido también en la homologación técnica mediante ETA.

This project was carried out with FAVEKER® GA30 beige and brown colour pieces. The strength and robustness of the 30-mm-thick pieces guarantee the highest performance and mechanical resistance. This minimalist building outstands because it does not cross the line in terms of garishness and it gives value and distinction to the environment. This thermal insulation benefits the owners with an important energy saving and the environment because of its lower and more efficient energy use.

The fixing system used in this case was the FTS 502 B with a special clip for GA30, also homologated by ETA certificate.

Ficha proyecto / Project file

Nombre: **Edificio Residencial Barakaldo**

Fecha: **2017**

Ubicación: **Barakaldo, Vizcaya (España)**

—

Material: **GA30 Terracota Beige - Terracota Marrón**

Sistema fijación: **FTS 502 B**

Name: **Residential Building Barakaldo**

Date: **2017**

Location: **Barakaldo, Vizcaya (Spain)**

—

Material: **GA30 Terracota Beige - Terracota Marrón**

Fixing system: **FTS 502 B**

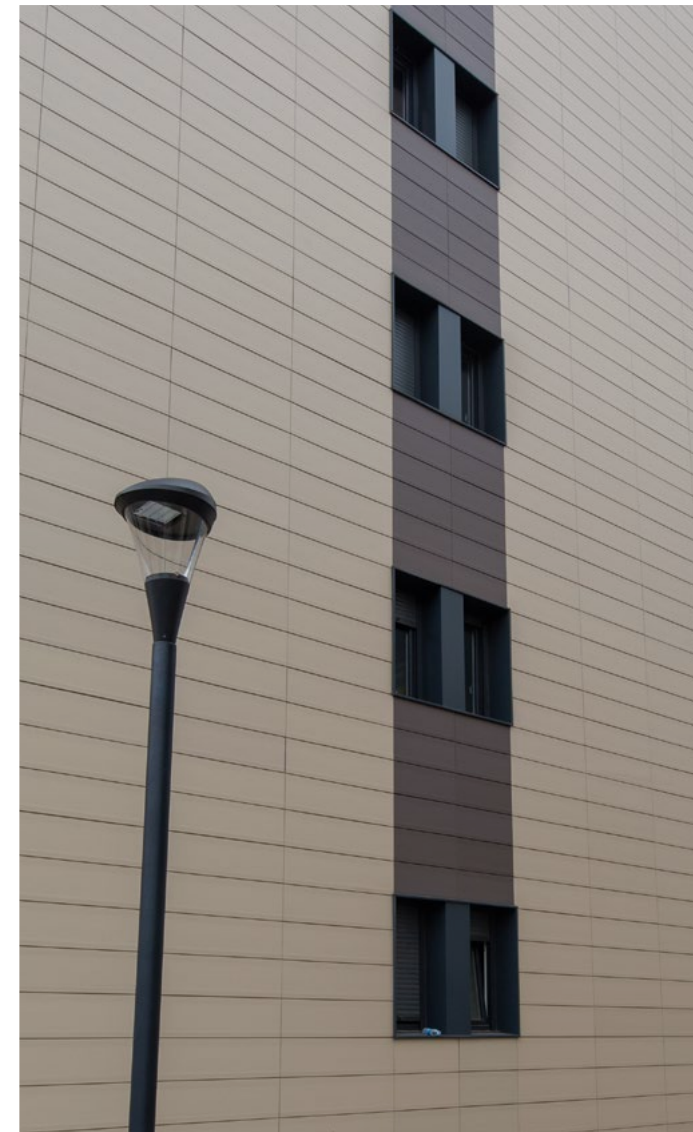

Vusa Amorebieta

Vusa Amorebieta



Edificio de nueva construcción para viviendas residenciales. La fachada ventilada contribuye, no solo a cumplir la normativa exigida en la construcción para obra nueva, sino que además añade confort y permite al prescriptor generar sus propios diseños.

El resultado son edificios de líneas limpias, gracias al diseño de la pieza y al sistema de fijación, que permiten un sencillo proceso de instalación. La envolvente generada, además, es registrable.

A recent constructed building with flats where the double-skin façade contributes not only to comply with the building regulations for new constructions but also to the comfort and the specifier's freedom of design.

As a result, buildings are outlined against the rest of the picture because of their sharp lines, thanks to the design of the tile and the fixing system, which allow a simple process of installation and what's more, the installed skin is registrable.

Ficha proyecto / Project file

Nombre: **Vusa Amorebieta**
 Fecha: **2018**
 Ubicación: **Amorebieta, Vizcaya (España)**
 —
 Material: **GA16 Terracota Blanco - Terracota Gris**
 Sistema fijación: **FTS 502 B**
 Promotora: **VUSA**
 Constructora: **VUSA**
 Instaladora: **ZUTABI**

Name: **Vusa Amorebieta**
 Date: **2018**
 Location: **Amorebieta, Vizcaya (Spain)**
 —
 Material: **GA16 Terracota Blanco - Terracota Gris**
 Fixing system: **FTS 502 B**
 Developer: **VUSA**
 Builder: **VUSA**
 Installer: **ZUTABI**

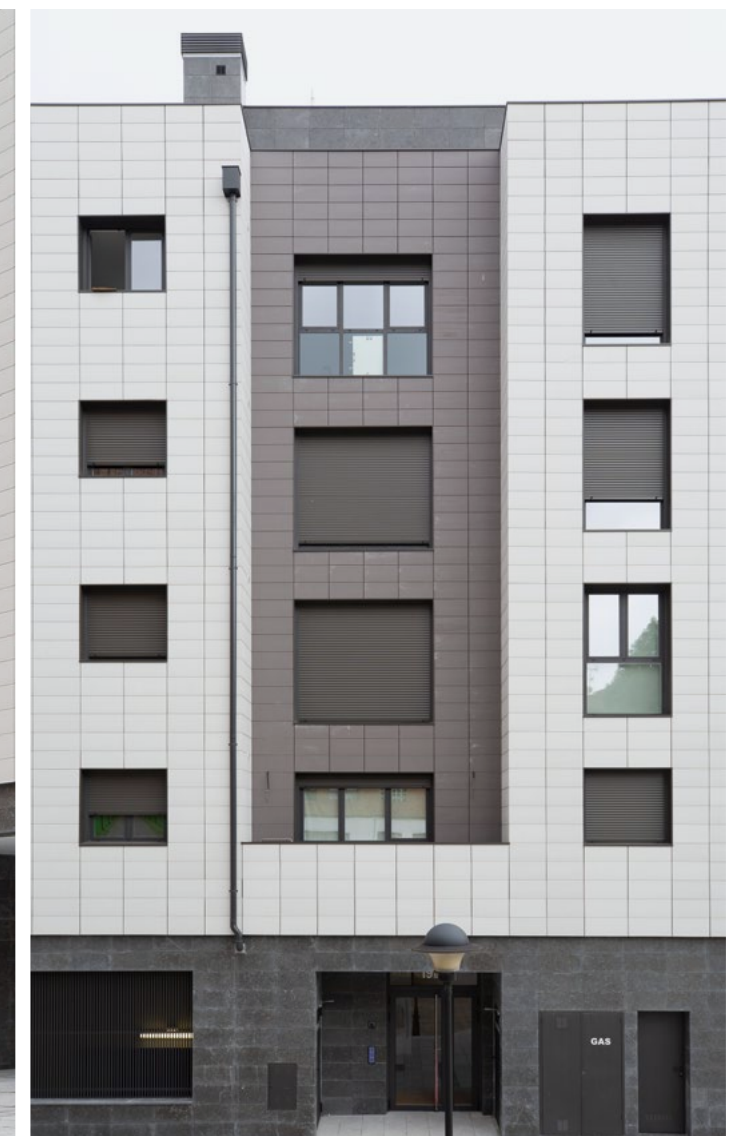
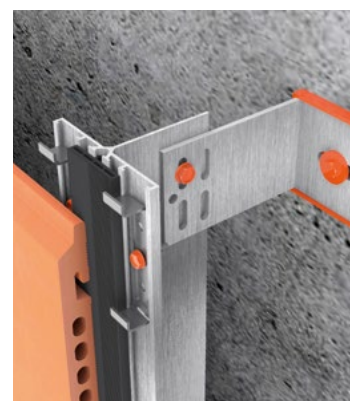

Centro Médico Christchurch

Christchurch Medical Center



Lamas
Louvers

Centro médico en el que se utilizan **lams** cerámicas para obtener protección a la radiación solar, pero permitiendo el paso de la luz y generando intimidad en ciertas zonas de las estancias. Las **lams** cerámicas destacan en el conjunto, siendo el elemento diferenciador y destacable del impacto visual del edificio.

Se ha utilizado el sistema de sujeción vertical de lama mediante casquillo con inserte de EPDM y varilla roscada pasante para tensar el conjunto.

Medical center in which ceramic **louvers** were installed to protect from solar radiation, allowing the light to get through and giving privacy to some particular areas at the same time. Ceramic **louvers** stand out in the whole, being a differentiating and remarkable element of the building's visual impact.

It was used a vertical fixing system of louvers with EPDM ferrules and threaded through-rods in order to tighten the whole structure.

Ficha proyecto / Project file

Nombre: **Centro Médico Christchurch**
Fecha: **2020**
Ubicación: **Christchurch (Nueva Zelanda)**
—
Material: **Lama cerámica Terracota Rojo**
Sistema fijación: **Lamas**
Arquitecto/a: **Willson & Hill LTD**
Promotora: **UNIMED**
Constructora / Instaladora: **SIGNAL MANAGEMENT GROUP**

Name: **Medical center Christchurch**
Date: **2020**
Location: **Christchurch (New Zealand)**
—
Material: **Ceramic Louver Terracota Rojo**
Fixing system: **Louvers**
Architect: **Willson & Hill LTD**
Developer: **UNIMED**
Builder / Installer: **SIGNAL MANAGEMENT GROUP**

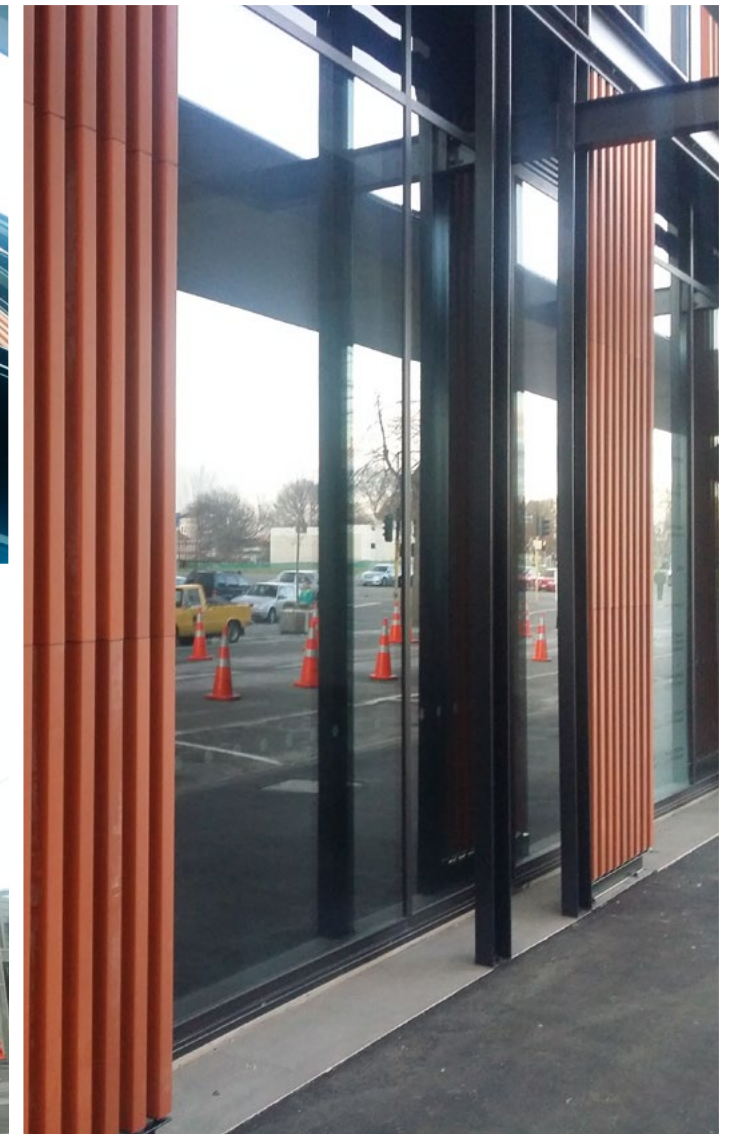

Trento Max 1,2,3

Trento Max 1,2,3



Complejo residencial de nueva construcción, con un diseño muy cuidado, que juega con las tonalidades de las piezas en los diferentes volúmenes del edificio. Las piezas FAVEKER® GA16 utilizadas son de los colores Blanco Ebro y Gris Ebro, que cuentan con textura superficial e inserción de micas en el esmalte, dando un aspecto granítico a la pieza. Se han empleado largos de hasta 1200 mm, que, gracias a la resistencia de la pieza, permiten apoyos también de 1200 mm, minimizando el número de perfiles verticales.

La perfecta combinación de los diferentes materiales de la envolvente por parte del creador del proyecto, arroja un magnífico e impactante resultado. A este resultado contribuyen con buen protagonismo las piezas porcelánicas de FAVEKER®, haciendo del edificio una referencia arquitectónica en la ciudad.

El sistema de fijación utilizado es el **FTS 502 B**, de doble clip y banda de EPDM sobre montantes verticales, generando una cámara de ventilación protegida de la entrada de humedad y resguardando al aislante. Se obtienen unas altas prestaciones de eficiencia energética, además de un gran confort interior.

A newly built residential complex, beautifully designed, which plays with the tonality of the pieces in the different volumes of the building. FAVEKER® GA16 assembled tiles are in Blanco Ebro and Gris Ebro colours, which have texture on the surface and inserted micas in the glaze, giving the piece a granite look. Tiles are up to 1200 mm. large, which thanks to the strength of the tile allow installing supports also every 1200 mm. minimizing the necessary amount of vertical profiles.

The perfect combination of different materials in the skin by the project designer generates a wonderful and impressive result. FAVEKER® porcelain tiles grant prominence to the building and make of it an architectonic symbol in the city.

The used fixing system is **FTS 502 B**, with double clip and an EPDM strip on vertical stanchions, and generates a ventilated chamber which is protected against the entry of moisture and sheltering the insulation. As a result, high energy efficiency is obtained together with a great inside comfort.

Ficha proyecto / Project file

Nombre: **Trento Max fase 1+2+3**
 Fecha: **2018 - 2019**
 Ubicación: **Zaragoza, Aragón (España)**

Material: **GA16 Blanco Ebro - Gris Ebro**
 Sistema fijación: **FTS 502 B**
 Arquitecto/a: **Joaquín Lahuerta**
 Promotora: **EBROSA**
 Constructora: **ACR**
 Intaladora: **LOUVELIA**

Name: **Trento Max 1+2+3**
 Date: **2018 - 2019**
 Location: **Zaragoza, Aragón (Spain)**

Material: **GA16 Blanco Ebro - Gris Ebro**
 Fixing system: **FTS 502 B**
 Architect: **Joaquín Lahuerta**
 Developer: **EBROSA**
 Builder: **ACR**
 Installer: **LOUVELIA**

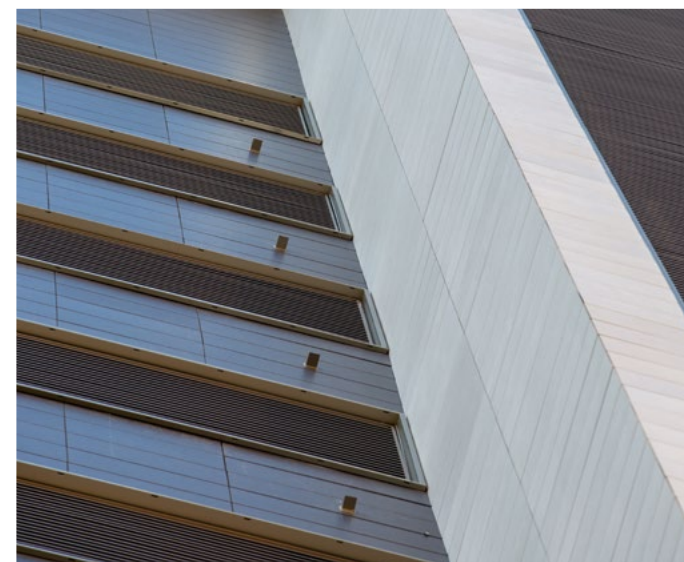
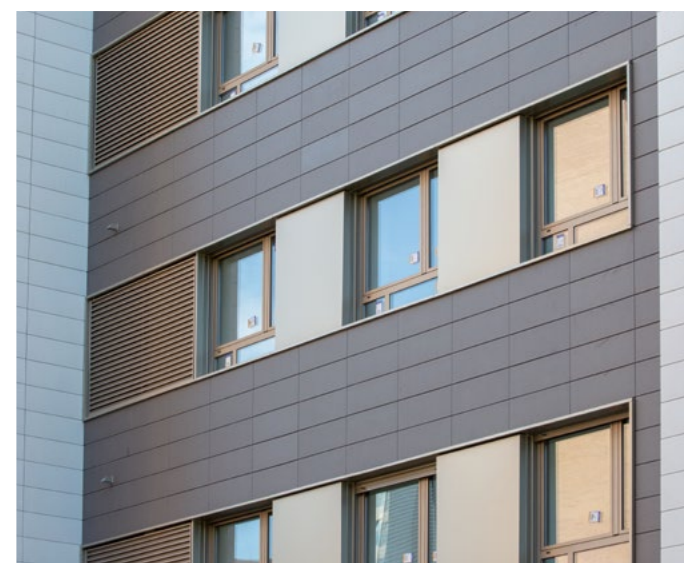
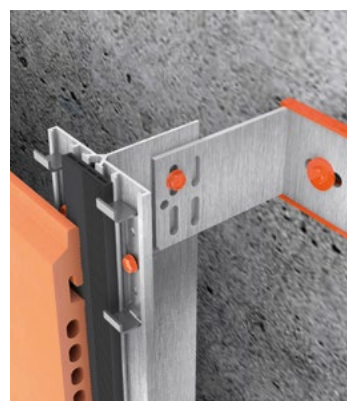

Edificio municipal Kirya Atta

Kiryat Ata municipality building

GA16 + Lamas
Louvers

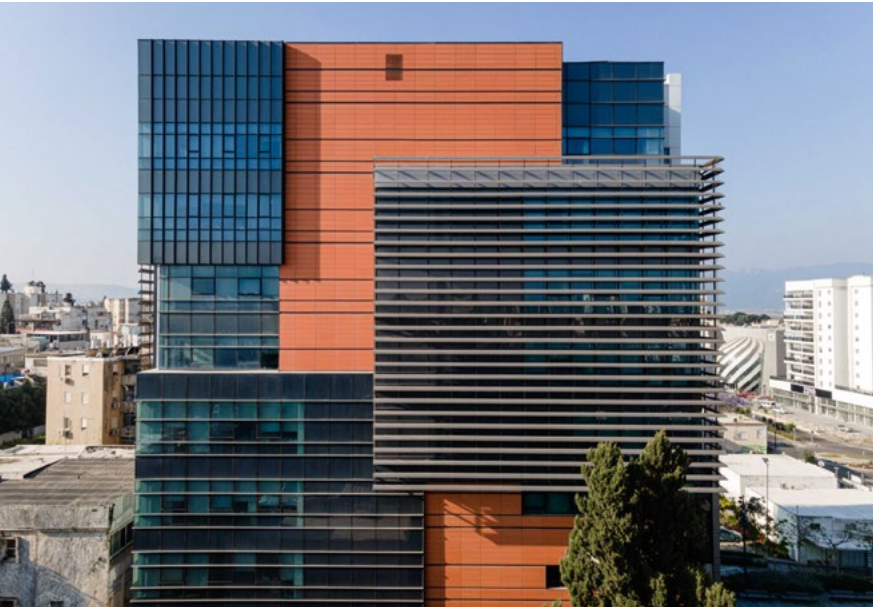

Rehabilitación del icónico edificio del Ayuntamiento de Kiryat Ata en Israel. El nuevo edificio consta de 3 plantas de parking subterráneas y 9 plantas de oficinas. La rehabilitación se ha realizado con una atractiva combinación de GA16 Basic Salmón, Basic Gris y Lamas Basic Salmón.

La envolvente térmica confiere al edificio de aislamiento térmico y acústico, así como dotarle de ahorro energético y menores emisiones con materiales 100% reciclables y con un 48% de reciclados en su composición.

Façade refurbishment in the City Hall Building of Kiryat Ata, Israel. The building is located in the former municipality building square which was demolished. The new building contains: 3 underground parking floors and 9 office floors.

GA16 Basic Salmón, Basic Gris and Louvers Basic Salmón have been used in the new ventilated façade giving as a result a sustainable building with 100% recycable materials and an immediate energy savings

Ficha proyecto / Project file

Nombre: **Rehabilitación fachada Edificio municipal Kirya Atta**
 Fecha: **2017**
 Ubicación: **Kiryat Ata (Israel)**
 -
 Material: **GA16 Terracota Salmón - Terracota Gris - Lamas Terracota Salmón**
 Arquitecto/a: **Doron Eshel**
 Arquitectura: **LEVITON & SHUMNY ARCHITECTS LTD**

Name: **Refurbishment in Kirya Atta Municipality Building**
 Date: **2017**
 Location: **Kiryat Ata (Israel)**
 -
 Material: **GA16 Terracota Salmón - Terracota Gris - Louvers Terracota Salmón**
 Architect: **Doron Eshel**
 Architecture: **LEVITON & SHUMNY ARCHITECTS LTD**

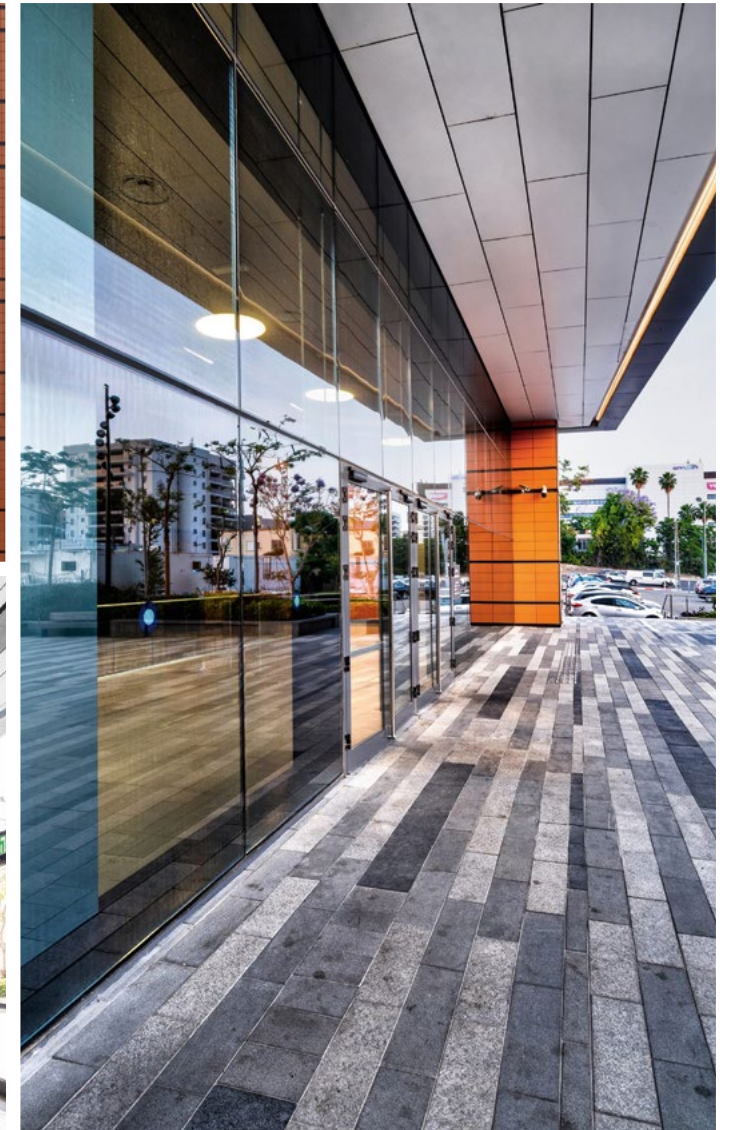
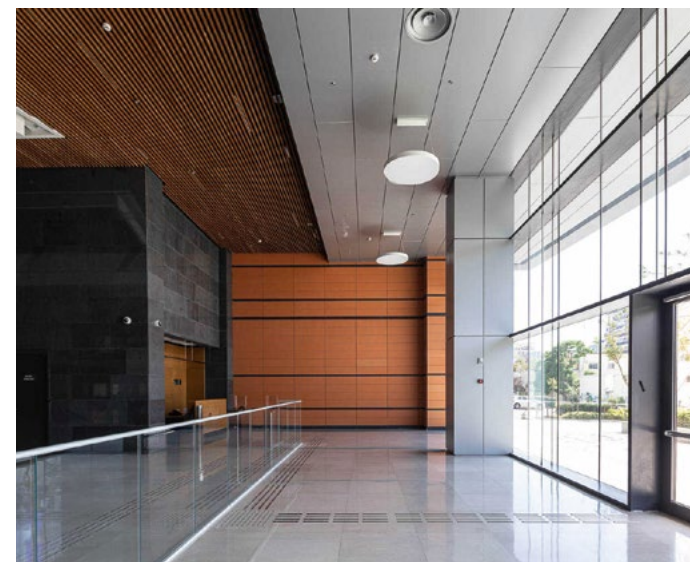
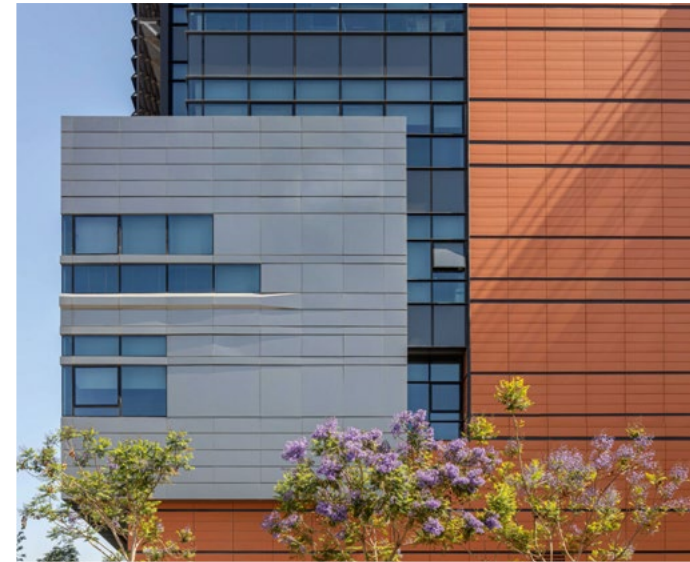
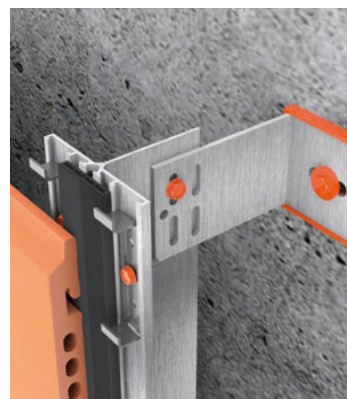

Residencia Estudiantes UAB

Students dormitory UAB

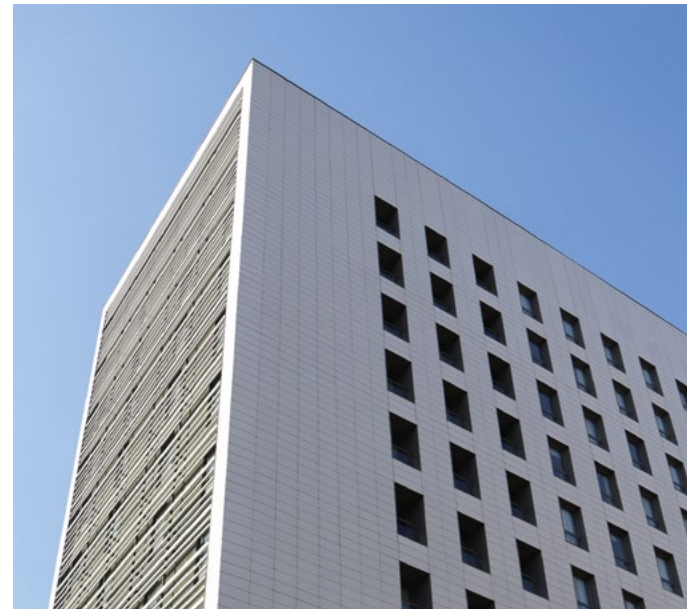
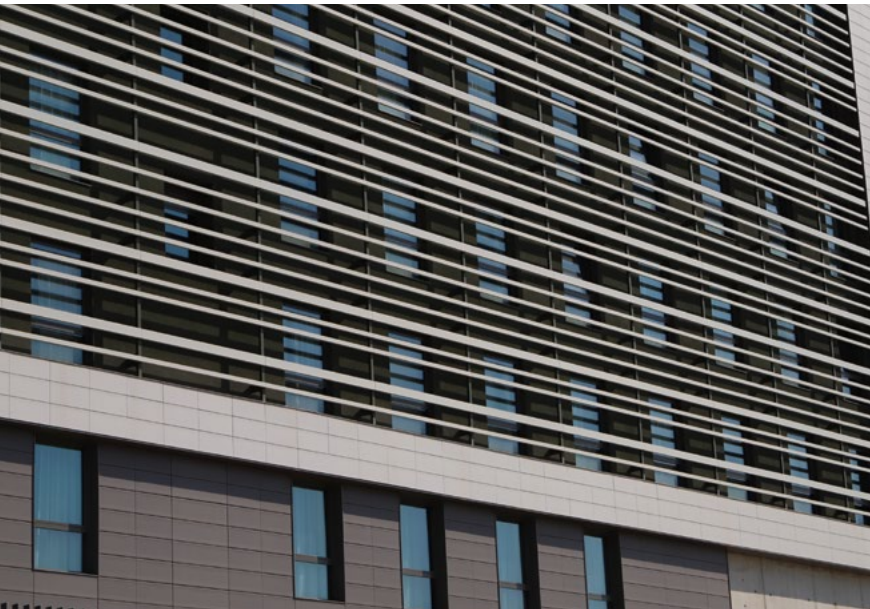

Este icónico edificio, enmarcado en el complejo de la **UAB**, cuenta con una envolvente térmica ventilada cerámica, concretamente con el sistema **GA16 porcelánico**, que le dota de una altísima eficiencia energética sin renunciar a la **sostenibilidad**, dado que los materiales utilizados son 100% reciclables y cuentan en su composición con un mínimo de un **40% de reciclados**. Ser sostenible y eficiente no está reñido con las posibilidades de diseño, como se puede apreciar en el conjunto, la armonía de los volúmenes con el entorno es brillante.

This iconic building, located within the **UAB** complex, has a ceramic ventilated thermal insulation, in particular the **porcelain GA16 system**, that provides the building with the highest energy efficiency without giving up sustainability, since installed materials are 100% recyclable and are produced with at least **40% of recycled materials**. Being sustainable and energy efficiency do not necessarily have to go against design and, as it can be told from the whole, the harmony of volumes with the environment is outstanding in this particular case.

Ficha proyecto / Project file

Nombre: **Residencia Estudiantes UAB**
 Fecha: **2018**
 Ubicación: **Barcelona, Cataluña (España)**
 —
 Material: **GA16 Terracota Gris**
 Sistema fijación: **FTS 502 B**
 Arquitecto/a: **Blanch + Conca Arquitectura (BCA)**

Name: **Students dormitory UAB**
 Date: **2018**
 Location: **Barcelona, Cataluña (Spain)**
 —
 Material: **GA16 Terracota Gris**
 Fixing system: **FTS 502 B**
 Architect: **Blanch + Conca Arquitectura (BCA)**

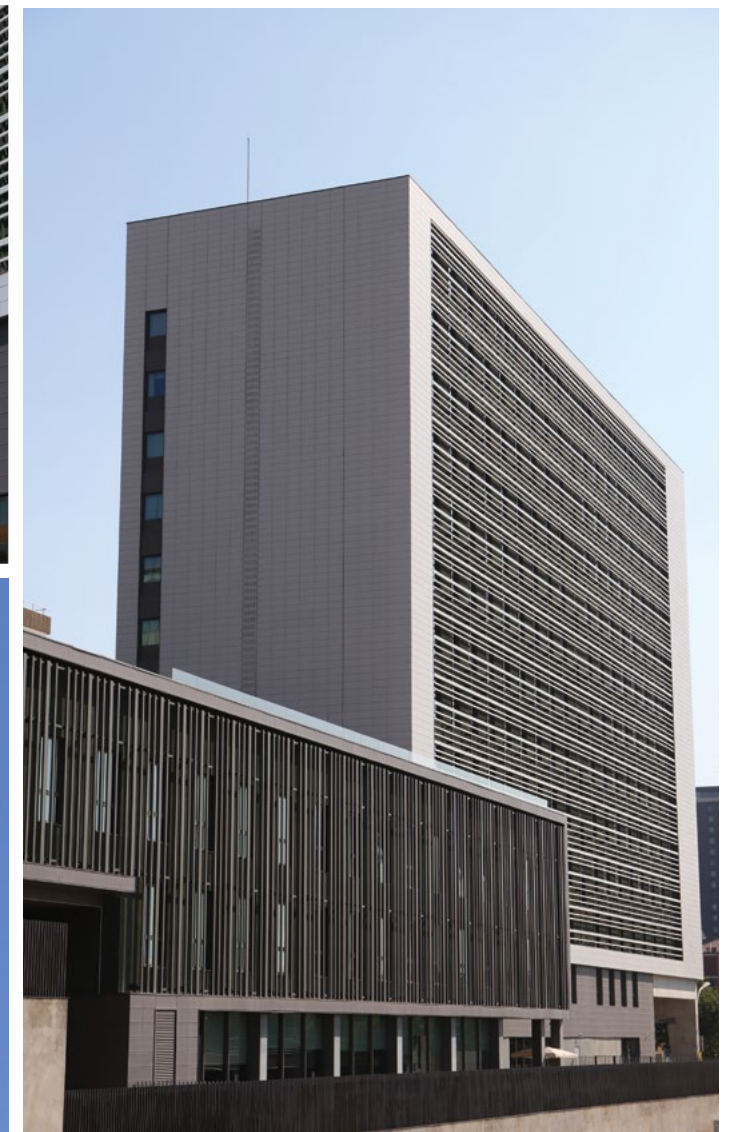
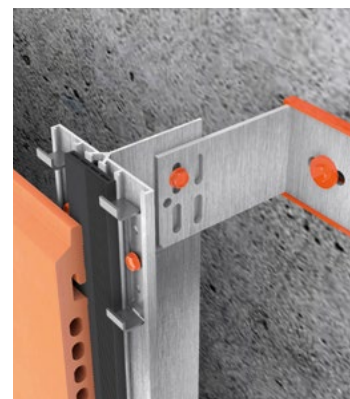

Rehabilitación Torre Ipurua, Eibar

Ipurua Tower, Eibar

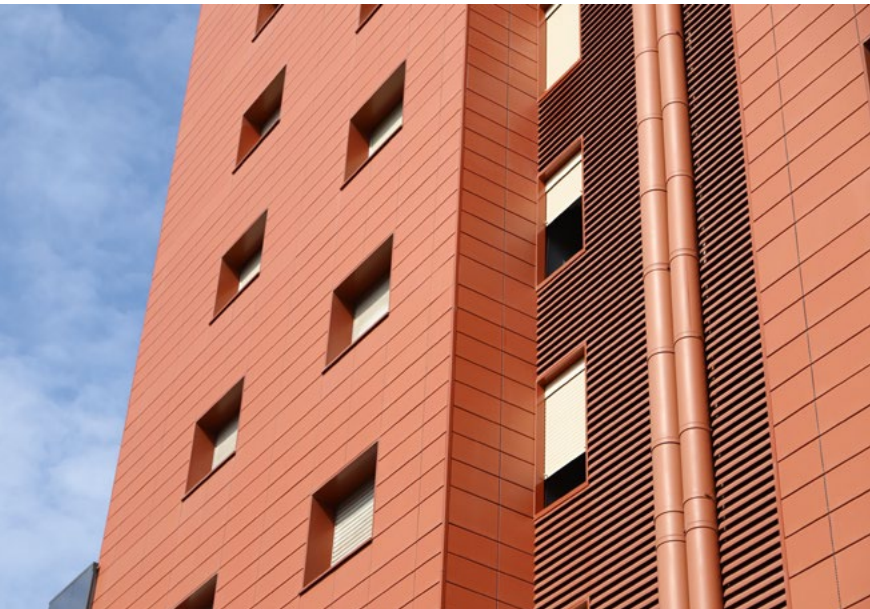

Solución de fachada ventilada **FAVEKER** para una de las Torres Ipurúa, en Eibar. Rehabilitación del edificio que cubre el ladrillo caravista original. Piezas **GA16** en color Terracota rojo, adaptadas al entorno húmedo de esta localidad, por lo que cuenta con la incorporación de los tratamientos anti-bacterianos **Bioklinker** y fungicida para evitar la aparición de humedades y moho. En escena podemos ver la torre rehabilitada, junto a su gemela, la cual no posee rehabilitación. Estas torres, junto al campo de la Sociedad Deportiva Eibar, son unos de los edificios más conocidos de La Liga.

FAVEKER ventilated façade solution for one of the Ipurua Towers in Eibar. Refurbishment of the building covering the original face brick. **GA 16** pieces in Terracota red colour, adapted to the humid environment of this town, which is why it has **Bioklinker** anti-bacterial and fungicide treatments to prevent the appearance of damp and mould.

In scene we can see the refurbished tower, next to its twin, which has not been refurbished. These towers, together with the Sociedad Deportiva Eibar stadium, are one of the best known buildings in La Liga.

Ficha proyecto / Project file

Nombre: **Rehabilitación Torre Ipurua**
 Fecha: **2021**
 Ubicación: **Eibar, Guipúzcoa (España)**

Material: **GA16 Terracota Rojo**
 Sistema fijación: **FTS 502 B**

Name: **Ipurua Tower**
 Date: **2021**
 Location: **Eibar, Guipúzcoa (Spain)**

Material: **GA16 Terracota Rojo**
 Fixing system: **FTS 502 B**

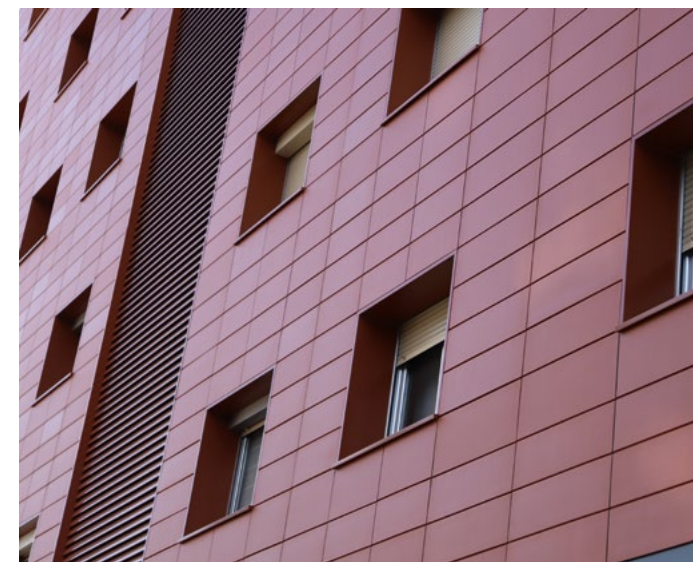
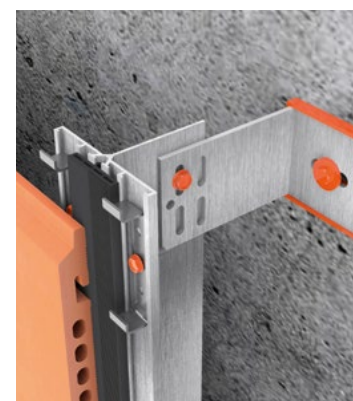

Centro oncológico en Moscú

Cancer center in Moscow

Oficinas Euroarce

Euroarce Offices



Conjunto de dos edificios de nueva construcción que albergan un nuevo centro oncológico en la ciudad de Moscú. Las piezas cerámicas FAVEKER® GA20 con diseños de impresión digital cumplen las especificaciones y, gracias a su original combinación de colores, crean un diseño especial para la piel del edificio.

El proceso de instalación es sencillo y los tiempos de ejecución se han optimizado gracias al sistema de fijación FTS 506, que por medio de perfiles verticales y horizontales permite diseños con la junta de las piezas desfasada a la vez que garantiza una reacción al fuego A1 de todo el conjunto.

Complex of two newly built facilities that house a new cancer centre in Moscow. FAVEKER® GA20 ceramic cladding, designed with digital printing, complies with the specification and, thanks to its original colour combination, creates a special design for the skin of the building.

The installation process is considerably easy and the project execution period was optimized due to the use of the FTS 506 fixing system, that consists of vertical and horizontal profiles and allows out of phase design while guaranteeing an A1 reaction to fire for the whole system.

Ficha proyecto / Project file

Nombre: **Centro Oncológico en Moscú**
 Fecha: **2021**
 Ubicación: **Moscú (Rusia)**

Material: **GA20 Urban Blanco / GA20 Duero Aranda**
 Sistema fijación: **FTS 506**

Name: **Cancer center in Moscow**
 Date: **2021**
 Location: **Moscow (Russia)**

Material: **GA20 Urban Blanco / GA20 Duero Aranda**
 Fixing system: **FTS 506**



Transformación en las oficinas centrales de nuestros compañeros de Euroarce. Se trata de su centro de producción de Onda, en el que se ha llevado a cabo una **renovación completa de la imagen exterior**, apostando por una fachada ventilada de cerámica Faveker, específicamente con el modelo GA16. La elección de colores corporativos, con tonos verdes y blancos, resalta la entidad visual de Euroarce, creando una apariencia fresca y profesional. La colocación vertical de las piezas cerámicas se realizó de manera impecable mediante el innovador **sistema FTS 505**, asegurando no solo una estética moderna, sino también una **mejora en la eficiencia energética y la durabilidad del proyecto**.

Transformation of the central offices of our Euroarce colleagues. This is its production center in Onda, where a **complete renovation of the exterior** image has been carried out, opting for a Faveker ceramic ventilated façade, specifically with the GA16 model. The choice of corporate colors, with green and white tones, highlights Euroarce's visual identity, creating a fresh and professional appearance. The vertical placement of the ceramic pieces was carried out impeccably using the innovative **FTS 505 system**, ensuring not only a modern aesthetic, but also an **improvement in the energy efficiency and durability of the project**.

Ficha proyecto / Project file

Nombre: **Oficinas Euroarce**
 Fecha: **2023**
 Ubicación: **Onda, Castellón (España)**

Material: **GA16 Terracota, blanco, verde y gris**
 Sistema fijación: **FTS 505**
 Promotora: **Euroarce**
 Constructora: **ACYF**

Name: **Euroarce Offices**
 Date: **2023**
 Location: **Onda, Castellón (Spain)**

Material: **GA16 Terracota, white, green and grey**
 Fixing system: **FTS 505**
 Developer: **Euroarce**
 Builder: **ACYF**



Centro comercial Gran Casa

Gran Casa Shopping Center



El desarrollo y la eficiencia energética se dan la mano en la nueva fachada de GranCasa, Una actuación que lo convierte en un edificio de alto rendimiento, con una apuesta por tres áreas: la sostenibilidad, la belleza y la ciudadanía. Gracias a las modificaciones, el centro comercial ha conseguido reducir cerca del 60% de sus emisiones de CO2 y obtiene la certificación energética A. La nueva fachada Faveker ha conseguido crear un aislante térmico que protege al edificio de la temperatura exterior.

Development and energy efficiency go hand in hand in the new facade of GranCasa, An action that turns it into a high-performance building, with a commitment to three areas: sustainability, beauty and citizenship. Thanks to the modifications, the shopping center has managed to reduce nearly 60% of its CO2 emissions and obtains energy certification A. The new Faveker façade has managed to create a thermal insulator that protects the building from the outside temperature.

Ficha proyecto / Project file

Nombre: **Rehabilitación fachada Centro comercial Gran Casa**

Fecha: **Abril 2023**

Ubicación: **Zaragoza, Aragón (España)**

—

Material: **GA20 Terracota Beige y Blanco**

Sistema fijación: **Fijación especial por la singularidad del proyecto**

Promotora: **Sonae Sierra**

Instalador: **Essau**

Arquitectura: **Reify**

Name: **Façade rehabilitation Gran Casa Shopping Center**

Date: **April 2023**

Location: **Zaragoza, Aragón (Spain)**

—

Material: **GA20 Terracota beige and black**

Fixing system: **Special fixing due to the uniqueness of the project**

Developer: **Sonae Sierra**

Installer: **Essau**

Architecture: **Reify**

Residencial Velaire

Velaire residential homes

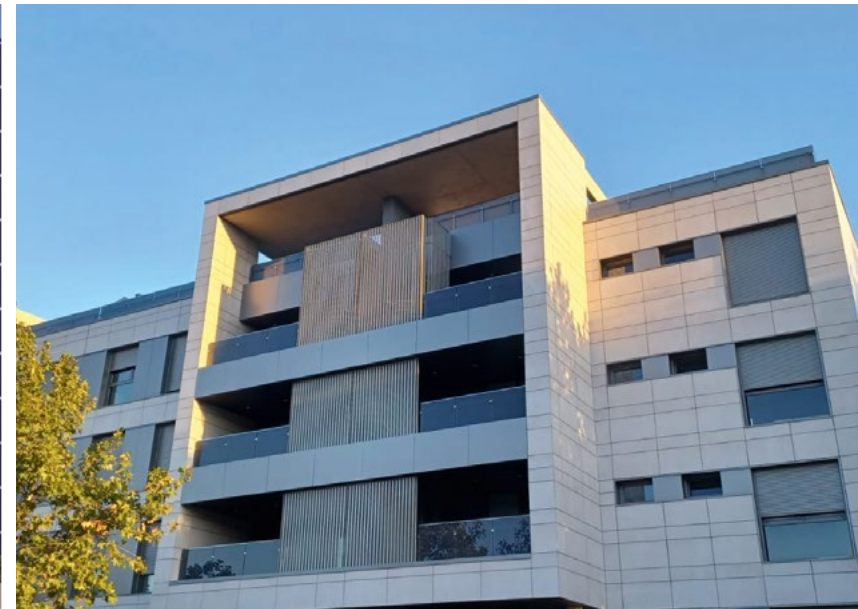

Velaire Residencial es una promoción de viviendas, de diseño elegante y moderno. Gracias a la fachada ventilada cerámica Faveker se consigue un elevado confort interior con un consumo de energía muy reducido gracias al aislamiento térmico y acústico. El modelo utilizado en esta construcción ha sido el GA20 Urban Blanco.

Velaire Residencial is a housing development, with an elegant and modern design. Thanks to the Faveker ceramic ventilated façade, high interior comfort is achieved with very reduced energy consumption thanks to thermal and acoustic insulation. The model used in this construction was the GA20 Urban Blanco.

Ficha proyecto / Project file

Nombre: **Residencial Velaire**

Fecha: **2022**

Ubicación: **Zaragoza, Aragón (España)**

—

Material: **GA20 Urban Blanco**

Sistema fijación: **FTS 502 B**

Promotora: **Grupo Sorigué**

Dirección de obra: **Ingennus**

Name: **Residencial Velaire**

Date: **2022**

Location: **Zaragoza, Aragón (Spain)**

—

Material: **GA20 Urban White**

Fixing system: **FTS 502 B**

Developer: **Sorigué Group**

Construction management: **Ingennus**



Residencial Gardea

Gardea Residential Homes



Residencial de viviendas privadas en Zaragoza cuyas fachadas se han realizado con nuestro producto GA16 Blanco Mate y con el sistema de fijación FTS502 A de perfiles horizontales colocados sobre perfiles verticales que están fijados en las ménsulas.

Residential private homes in Zaragoza whose facades have been made with our product GA16 Matte White and with the FTS502 A fixing system of horizontal profiles placed on vertical profiles that are fixed to the brackets.

Ficha proyecto / Project file

Nombre: **Residencial Gardea**
 Fecha: **2021**
 Ubicación: **Zaragoza, Aragón (España)**
 —
 Material: **GA16 Terracota Blanco**
 Sistema fijación: **FTS 502 A**
 Promotora: **Castillo Balduz**

Name: **Residencial Gardea**
 Date: **2021**
 Location: **Zaragoza, Aragón (Spain)**
 —

Material: **GA16 Terracota Blanco**
 Fixing system: **FTS 502 A**
 Developer: **Castillo Balduz**

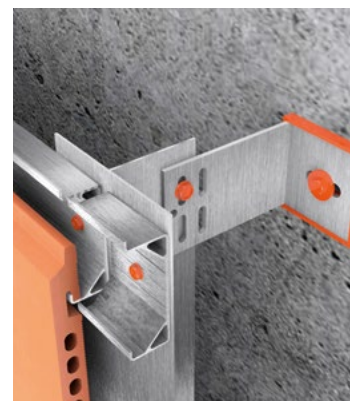

VPO Sarratu, Basauri

Official protection building in Basauri



La VPO también puede contar con una envolvente térmica ventilada cerámica de primer orden como las fabricadas por **FAVEKER®**, este singular edificio no renuncia a las ventajas de **ahorro y confort**, consiguiendo una particular imagen. A su vez, es un edificio sostenible, tanto por su comportamiento energético como por los materiales utilizados en su construcción, como es el caso de la **fachada ventilada**.

Subsidized housing is not deprived of having first-quality-ceramic-thermal insulation such as the one produced by **FAVEKER®**. This unique building does not give up advantages of saving and comfort while achieving a particular image. At the same time, this is a **sustainable building** both for its energy performance and the materials used in its construction, such as the **ventilated façade**.

Ficha proyecto / Project file

Nombre: **VPO Sarratu, Basauri**
 Fecha: **2017**
 Ubicación: **Basauri, Vizcaya (España)**
 —
 Material: **GA16**
 Sistema fijación: **FTS 502 B**
 Color: **Terracota Salmón y Blanco**

Name: **Official protection building in Sarratu**
 Date: **2017**
 Location: **Basauri, Vizcaya (Spain)**
 —

Material: **GA16**
 Fixing system: **FTS 502 B**
 Colour: **Terracota Salmón and Blanco**

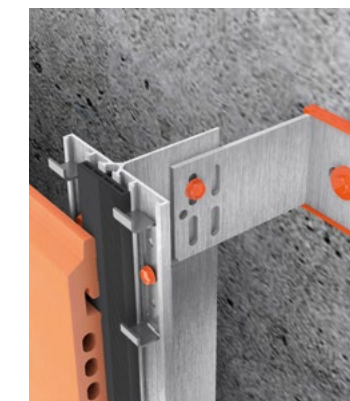

INFORMACIÓN GENERAL DE VENTA

FAVEKER® es la marca registrada por GRES ARAGÓN para identificar su gama de productos cerámicos arquitectónicos para fachada.

CALIDAD DEL PRODUCTO

El sistema de gestión de FAVEKER® by GRES ARAGÓN está evaluado, certificado y auditado anualmente según las siguientes normas europeas:

- CALIDAD ISO 9001:2015
- MEDIO AMBIENTE ISO 14001:2015

El material marca FAVEKER® es conforme a las normas:

- europea EN 14411
- mundial ISO 13006

CERTIFICACIÓN

Los productos cerámicos (excepto GA16 200 y volumetrías), así como el kit de montaje de FAVEKER® del que forman parte (excepto FTS 505), están certificados por ITeC – www.itec.cat (Member of EOTA www.eota.eu)

Como evidencia el documento Evaluación Técnica Europea ETA 16/0645 de 04.09.2019 **(A)**

Emitido de acuerdo con el Reglamento EU relevante, en base al documento de evaluación europea EAD 090062-00-0404 Kits para revestimientos exteriores de fachada fijados mecánicamente. **(B)**

ANÁLISIS

FAVEKER® by GRES ARAGÓN analiza sus productos en laboratorios acreditados oficialmente.

El control de calidad de cada lote de fabricación es realizado en los laboratorios internos de FAVEKER® y GRES ARAGÓN con equipos calibrados y auditados.

COLORES, DISEÑOS Y FORMATOS

Los colores, tonos, diseños y formatos que figuran en nuestra documentación y en las piezas de muestras entregadas son puramente indicativos.

FAVEKER® podrá variar cualquiera de estas características de su gama de productos sin previo aviso, sin que esto suponga motivo de reclamación por parte de sus clientes.

M² CONVENCIONAL

Los productos cerámicos para fachadas de FAVEKER® no se suministran a m2 completo, sino calculando una junta convencional de colocación. No se admitirán, por el citado motivo, reclamaciones referentes al número de piezas suministradas.

La unidad de medida (m2) de FAVEKER® está basada en la medida de coordinación de las piezas, que es la suma de la dimensión de fabricación más la junta recomendada. La junta recomendada depende del tipo de producto. En el catálogo se indica la junta recomendada.

Algunos ejemplos en el siguiente cuadro resumen:

Producto	Ejemplo por medida de fabricación	Junta recomendada	Medida coordinación
GA16	405x992 mm.	8 mm. ⁽¹⁾	400x1.000 mm.
GA20	392x992 mm.	8 mm.	400x1.000 mm.
GA30	415x992 mm.	8 mm. ⁽²⁾	400x1.000 mm.
GAV	305x592 mm.	8 mm. ⁽¹⁾	300x600 mm.

(1) Solape en junta horizontal. La medida de fabricación de la altura es 5mm superior a la medida de coordinación.

(2) Solape en junta horizontal. La medida de fabricación de la altura es 15mm superior a la medida de coordinación.

La junta de colocación tiene funciones importantes para la calidad, durabilidad y buen comportamiento del revestimiento cerámico, entre ellas destacan: absorber las tensiones transmitidas por soportes, variaciones dimensionales por dilatación/contracción efecto de la temperatura y corregir las variaciones dimensionales de las baldosas con tolerancias.

UNIFORMIDAD DE LAS PIEZAS

Debido a las características propias de los materiales cerámicos, no se puede garantizar que los tonos y diseños del material suministrado sean uniformes o que no difieran de las muestras. A menudo una gama diversa de tonos y diseños corresponde a una apariencia normal. Además, determinadas series persiguen una destonificación intencionada desde el propio diseño de las piezas.

PACKING

La cantidad de piezas que contiene cada caja o el número de cajas que compone cada palet podría sufrir variaciones sin previo aviso por necesidades de producción o de logística. Por ello, se recomienda realizar los pedidos según la unidad de medida (que pueden ser piezas o metros cuadrados) que determina el catálogo para cada producto. Al introducir el pedido-proforma se ajustará a cajas completas. En caso contrario, no se aceptarán reclamaciones respecto a posibles diferencias entre cantidades pedidas y servidas.

PEDIDOS

Se suministrarán embalajes completos.

Las medidas estándar son las que aparecen dentro del catálogo. Cualquier medida que no coincida con las estándares se considera un producto fuera de catálogo, teniendo que consultarse con fábrica su: disponibilidad, plazo, precio y cantidad mínima exigible.

En pedidos de producto fuera de catálogo se suministrarán las cantidades fabricadas

a tal efecto, pudiendo éstas superar hasta un 5% la cantidad solicitada.

GARANTÍA

Todos nuestros productos tienen una garantía de tres años, desde la fecha de factura de la compra, de conformidad con la legislación española y europea vigente en esa fecha.

La garantía no cubre defectos que puedan ser causados por una incorrecta colocación, uso o mantenimiento.

Pueden consultar nuestras recomendaciones de colocación, limpieza y mantenimiento en este catálogo y en la sección "Descargas" de la página web www.faveker.com y nuestro canal Youtube (Gres Aragón). **(C)**

Únicamente seremos responsables del sistema completo (pieza cerámica + subestructura) cuando hayamos sido proveedores de todos y cada uno de sus elementos y se hayan empleado todos ellos y ejecutado su colocación en conformidad a lo establecido en el documento Evaluación Técnica Europea ETA 16/0645 de 04.09.2019.

RESPONSABILIDAD SOBRE LAS CARACTERÍSTICAS DEL PRODUCTO

Si el material suministrado no corresponde a la calidad requerida, el cliente tiene derecho a reclamar la eliminación del defecto o el suministro de un nuevo material sin defectos. Los defectos únicamente visuales, que no afecten a la capacidad para el uso previsto autorizan al cliente a reclamar únicamente una disminución del precio.

En caso de variaciones en el tono, declinamos toda responsabilidad si el material está colocado.

Dentro de la tolerancia dimensional, las diferencias en cuanto a tamaño, curvaturas y/o espesor no podrán ser objeto de reclamación.

No nos hacemos responsables de las consecuencias de una planificación incorrecta y de una colocación inapropiada. La exactitud de los esquemas de colocación y relación de cantidades de material facilitados por FAVEKER® deben ser verificados por la dirección de obra, por el distribuidor o por el instalador del material cerámico. Declinamos toda responsabilidad por dicha exactitud. Constituye únicamente una cortesía por parte de la empresa y no le compromete.

No nos hacemos responsables de cualquier manipulación indebida del material durante la fase de colocación, la falta de protección del producto una vez colocado hasta su puesta en servicio, una limpieza de obra no adecuada, una limpieza no conforme o con productos inapropiados. Un uso indebido o mantenimiento no ordinario (por ejemplo: abrillantado, pulido, ataques químicos, etc.) puede afectar a las prestaciones del producto durante su vida útil.

Se recomienda reservar material sin colocar de la misma partida que el colocado por si fuese necesario realizar ensayos con posterioridad a la colocación, con el objeto de ensayar y resolver controversias sobre las prestaciones técnicas del producto.

NOTIFICACIÓN DE DEFECTOS - RECLAMACIONES

Al recibir el suministro, la mercancía debe ser examinada para verificar si corresponde con la que se ha pedido. Las posibles reclamaciones deberán hacerse por escrito en un plazo de 7 días.

Los defectos que sean visibles únicamente después de desembalar la mercancía, deben señalarse también por escrito como muy tarde 6 meses después del suministro de la mercancía y, en cualquier caso, antes de la colocación del material. En caso de que no se comuniquen los defectos y/o se coloque el material, la mercancía se considerará recibida y aceptada; de esa forma, cualquier derecho a indemnización desaparecería.

La mercancía objeto de reclamación debe ser puesta a nuestra disposición para una inspección de su estado en el momento de la reclamación; si se está realizando la colocación del material, se interrumpirá de inmediato.

Si la reclamación se refiere a material ya colocado, declinamos cualquier pago de indemnización en tanto en cuanto se haya procedido a la sustitución del material sin nuestro permiso previo por escrito.

DEVOLUCIONES

El plazo máximo de aceptación y de devolución a nuestros almacenes, de cualquier mercancía que se haya servido siguiendo instrucciones del cliente, es de un mes, siempre y cuando el embalaje esté en las mismas condiciones con que se cargó. Los portes de devolución son siempre por cuenta del cliente. Se abonarán las piezas que cumplan este requisito previo descuento en el mismo de un 15% del valor del material para cubrir costes logísticos y de gestión.

Toda devolución de mercancía está sujeta a la autorización previa por parte de FAVEKER® /GRES ARAGÓN.

PAGOS

Caso de pagos pendientes, FAVEKER® /GRES ARAGÓN se reserva la posibilidad de suspender suministros posteriores, incluso de terminaciones.

Sobre los retrasos en el pago correrán los intereses de mora en la medida del tipo de interés bancario.

RESERVA DE DOMINIO

Todo el material suministrado sigue siendo propiedad de FAVEKER® / GRES ARAGÓN hasta que todos los créditos del distribuidor sean completamente regularizados, sobre todo aquellos créditos resultantes de facturas impagadas, a los cuales tengamos derecho en el ámbito de las relaciones comerciales. Esto se aplica también a los créditos futuros o condicionales. Aunque aceptemos letras de cambio o cheques, nuestros créditos solamente serán satisfechos con el pago irrevocable de la letra o el cobro irrevocable del cheque.

NOTA: Esta "Información General" así como las características técnicas reflejadas en este Catálogo, actualizan, modifican y sustituyen a las aparecidas en publicaciones anteriores. El fabricante se reserva el derecho de modificar cualquier valor, siempre dentro de norma, sin previo aviso. La versión en español prevalece sobre la de cualquier otro idioma. Consulte siempre en **www.faveker.com** la versión más actualizada de este catálogo. Dicha edición online actualiza, modifica y sustituye a este ejemplar impreso.

GENERAL INFORMATION AND SALES CONDITIONS

FAVEKER® is the trade mark registered by GRES ARAGÓN identifying its ceramic external wall cladding architectural product range.

PRODUCT QUALITY

The management system of FAVEKER® by GRES ARAGÓN is assessed, certified and is annually audited as meeting the requirements of the following European standards:

- ISO 9001:2015 for QUALITY MANAGEMENT
- ISO 14001:2015 for ENVIRONMENTAL MANAGEMENT

FAVEKER® trade mark product's meet the requirements of the:

- European standard EN 14411
- Worldwide standard ISO 13006

CERTIFICATION

The ceramic cladding elements (except GA 16 200 and geometries), as well as the other components of the FAVEKER® fixing kit (except FTS 505), are certified by ITeC – www.itec.cat (Member of EOTA www.eota.eu)

As shown on the document European Technical Assessment ETA 16/0645 dated 04.09.2019 **(A)**

Issued in accordance with the relevant Eu Regulation on the basis of the European Assessment Document EAD 090062-00-0404 Kits for external wall claddings mechanically fixed **(B)**

TESTS

FAVEKER® by GRES ARAGÓN tests its products in officially accredited laboratories.

The Quality Control of every single production batch is made at the in-house Laboratories of FAVEKER® and GRES ARAGÓN with calibrated and audited equipment.

COLORS, DESIGNS AND SIZES

The colours, tones, designs and formats shown in our documentation, as well as by the sample pieces delivered, are merely indicative.

FAVEKER® may vary any of these characteristics of its range of products without prior notice, without this being a reason for complaints from its customers.

CONVENTIONAL M²

FAVEKER® ceramic external wall cladding products are not supplied in complete sqm, but calculating a conventional placement joint. Therefore, claims regarding the number of parts supplied will not be accepted.

The measurement unit (sqm) of FAVEKER® is based on the coordinating size of the pieces, which results from the addition of the manufacturing size plus the joint width recommended. The recommended joint depends on the type of product. The recommended joint is indicated in the catalogue and on the boxes.

Some examples are shown on the following table:

Product	Example by Work size	Recommended joint	Coordinating size
GA16	405x992 mm.	8 mm. ⁽¹⁾	400x1.000 mm.
GA20	392x992 mm.	8 mm.	400x1.000 mm.
GA30	415x992 mm.	8 mm. ⁽²⁾	400x1.000 mm.
GAV	305x592 mm.	8 mm. ⁽¹⁾	300x600 mm.

(1) Horizontal joint overlap. The height in the work size is 5mm higher than the coordinating size.

(2) Horizontal joint overlap. The height in the work size is 15mm higher than the coordinating size.

The joint has important functions for the quality, durability and good performance of the ceramic cladding, among which stand out: it absorbs the stress transmitted by supports, the dimensional variations produced by the expansion / contraction effect of the temperature and it corrects the dimensional variations of the tiles within tolerances.

TILES UNIFORMITY

Due to the characteristics of ceramic materials, it cannot be guaranteed that the shades and designs of the material supplied are uniform or that they do not differ from the samples. Often a shade and design variation correspond to its normal appearance. In addition, certain series pursue a deliberate shade variation starting from the own design process.

PACKAGING

The number of pieces per box or boxes per pallet might be altered without previous notice. So, we recommend placing orders according to the unit of measure (pieces, square metres or linear metres) indicated in the catalogue for each good. When entering the order-proforma will be adjusted to complete boxes. Otherwise, no claims will be accepted in case of difference between the quantity ordered and the one delivered.

ORDERS

Complete packages will be supplied.

The standard sizes are the ones stated on the catalogue. Every other size non coincident to the standard ones, is considered as an out-of-catalogue product; and so, it requires further specific consultation to the headquarter of the: availability, lead time, price and moq (minimum order quantity) required.

Orders for products out-of-catalogue will be supplied in the quantities manufactured for this specific purpose, which may exceed up to 5% the requested ones.

GUARANTEE

A 3-year guarantee for all our goods, starting on the date of invoicing, according to Spanish and European legislation in force at that time.

The guarantee does not cover defects that may have been caused by wrong laying, use or maintenance.

Guides and recommendations for laying, cleaning and maintenance are available in this catalogue and at "Downloads" section in our web site www.faveker.com and our Youtube channel (named "Gres Aragón"). **(C)**

We will be only responsible in case we supply every single element of the whole cladding system (ceramic tile + substructure) and if the execution of its application has been made in accordance to the requirements of the document European Technical Assessment ETA 16/0645 dated 04.09.2019.

PRODUCT CHARACTERISTICS LIABILITY

If the goods delivered do not correspond to the quality requirements, the customer has the right to get the defect eliminated or to be delivered goods without defects. Visual only defects, if they do not affect the quality, authorize the customer just to get a decrease in price.

In case of shade variations, no claims will be accepted after laying.

Within the dimensional tolerances, the size, flatness or thickness deviations cannot be the object of a claim.

We refuse any liability of any consequences of an incorrect planning or an inappropriate laying or installation. The accuracy of the laying schemes and/or quantities list of materials offered by FAVEKER®, have to be verified by the Works Direction, the ceramic tile's distributor or the installer of the ceramic cladding. We refuse any liability for eventual inaccuracies. This information is complimentary and non-liable.

We refuse any liability of any improper handling of the goods during the laying phase, the lack of protection of the goods once installed until its start-up, a non-adequate after-works cleaning, an improper cleaning or by the usage of inappropriate cleaning products. Any improper use or non-ordinary maintenance (i.e.: burnishing, polishing, chemical attacks, etc.) could affect the performance characteristics of the product during its lifetime.

We strongly recommend to keep a reserve of material of the same batch as the installed one in case of a need of testing arise after installing the goods, in order to test and solve controversies on the technical performance of it.

DEFECTS NOTIFICATION - CLAIMS

When received, the goods must be examined to verify if it corresponds with the one ordered. Possible claims must be made in writing within 7 days.

Defects that are visible only after unpacking the goods must also be indicated in writing at the latest 6 months after the goods are delivered and in any case before the tiles are placed. In case the defects are not communicated and / or the material is placed, the merchandise will be considered received and accepted; therefore, any right to compensation would disappear.

The products subject to the claim must be placed at our disposal for inspection. If the material is being placed, it will be immediately interrupted.

If claim is about a placed product, we refuse any compensation payment as long as the material has been replaced without our prior written permission.

RETURNS

A maximum period for the acceptance and the return to our warehouses, of any merchandise that has been served following the customer's instructions, is established in one month. This is as long as the packaging is in the same condition with which it was loaded. The return shipping costs are on behalf of the client. Parts that meet these prerequisites will be credited after a reduction of a 15% of its value to cover logistic and management expenses.

Every single return is subject to an RMA from FAVEKER® /GRES ARAGON

PAYMENTS



In case of unpaid invoices, FAVEKER® /GRES ARAGÓN reserve itself the right to cancel any further delivery.

Delays in payment will be taxed with interest on default according to commercial bank interest rates.

OWNERSHIP RESERVATION

Goods, even delivered, belong to FAVEKER® / GRES ARAGÓN until any credits of the distributor are completely regularized. This also affects future or conditional credits. Even though we accept bills of exchange or cheques, our credits will only be settled by the irrevocable payment of the bill or the irrevocable cashing of the cheque.

NOTE: This "General Information" as well as the technical characteristics shown on this Catalogue, updates, modify and replace those appearing in previous publications. The manufacturer reserves itself the right to change any values, keeping it always within the Standards, without previous notice. The Spanish version prevails over that of any other language. Always check at **www.faveker.com** the most updated version of this catalogue. The said online edition updates, modifies and replaces this printed copy.

(A)  Evaluación Técnica Europea ETA 16/0645 European Technical Assessment ETA 16/0645	(B)  EAD 090062-00-0404 Kits para revestimientos exteriores de fachada fijados mecánicamente Kits for external wall claddings mechanically fixed	(C)  Faveker en Youtube Faveker in Youtube
--	---	---

